

HECHT[®]

made for garden

Instrucțiuni de utilizare pentru mașină de măturat pe benzină

HECHT 8616 SE



Felicitări pentru achiziționarea produsului marca HECHT. Înainte de a folosi acest produs, vă rugăm să citiți cu atenție manualul producătorului!

Acest manual conține informații importante despre siguranță, instalare, operare, întreținere, depozitare și depanare. Păstrați instrucțiunile într-un loc sigur pentru a putea găsi informațiile pe viitor sau pentru fi utile altor utilizatori. Având în vedere dezvoltarea tehnologică constantă și adaptarea la cele mai noi standarde de exigență ale UE, modificările tehnice și de design pot fi efectuate fără o notificare prealabilă. Fotografiiile sunt doar în scop ilustrativ și este posibil să nu se potrivească exact cu produsul în sine. Nu este posibil să se exercite orice acțiune în justiție legată de manualul de utilizare. Dacă aveți nelămuriri, contactați importatorul sau distribuitorul.

DESCRIEREA PRODUSULUI.....
GHID DE ILUSTRĂȚII.....
PIESE DE SCHIMB
ACCESORII RECOMANDATE.....
SIMBOLURI DE SIGURANȚĂ.....
SPECIFICAȚII.....
MĂTURĂTOR PE BENZINĂ - MANUAL DE UTILIZARE
UTILIZAREA ȘI INSTALAREA ACCESORIILOR OPȚIONALE
CONFIRMAREA FAMILIARIZĂRII CU UTILIZAREA PRODUSULUI
DECLARAȚIA DE CONFORMITATE.....

DESCRIEREA PRODUSULUI

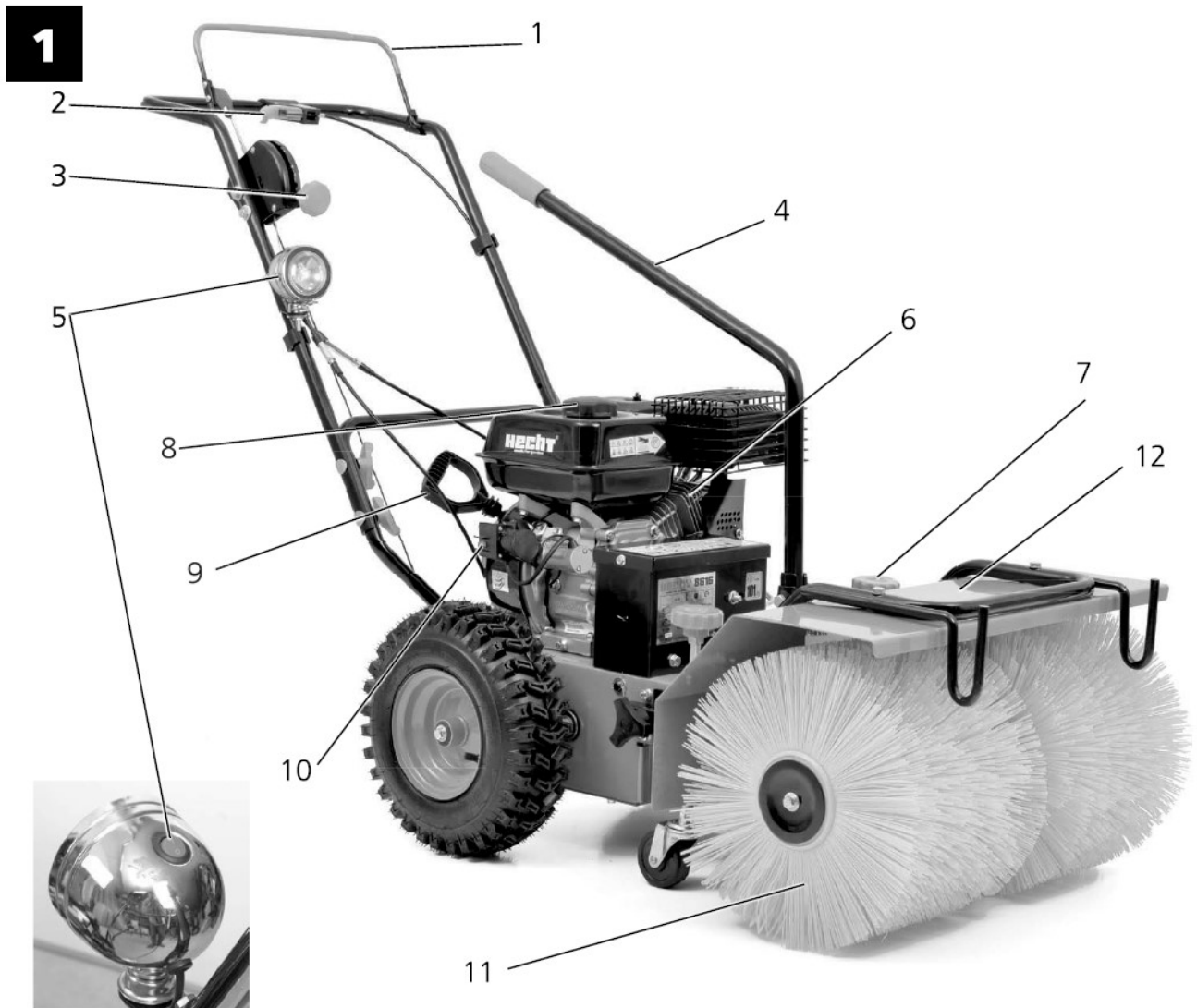

1. Mânerul mobil al ambreiajului
2. Mânerul fix al ambreiajului
3. Mânerul de angajare
4. Maneta de ajustare a unghiului
5. Lampa – comutator
6. Motor
7. Maneta de ajustare a înălțimii
8. Capacul rezervorului de combustibil
9. Starter cu recul
10. Butonul de pornire electrică
11. Cilindrul de măturare

12. Protecția de măturare

GHID DE ILUSTRATII

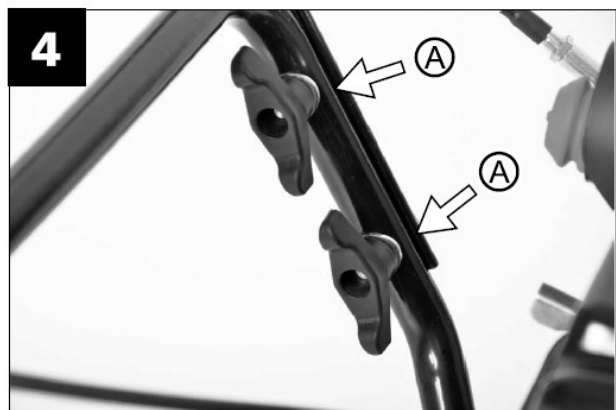
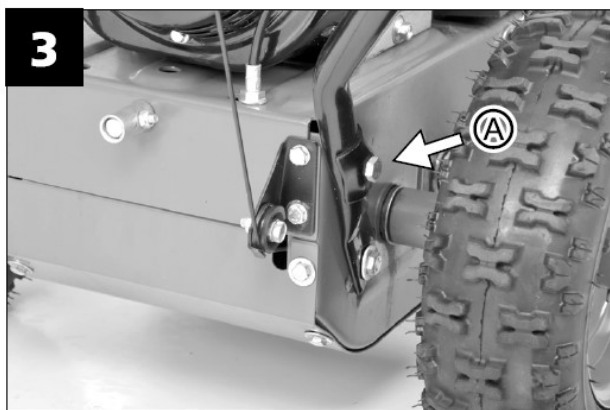
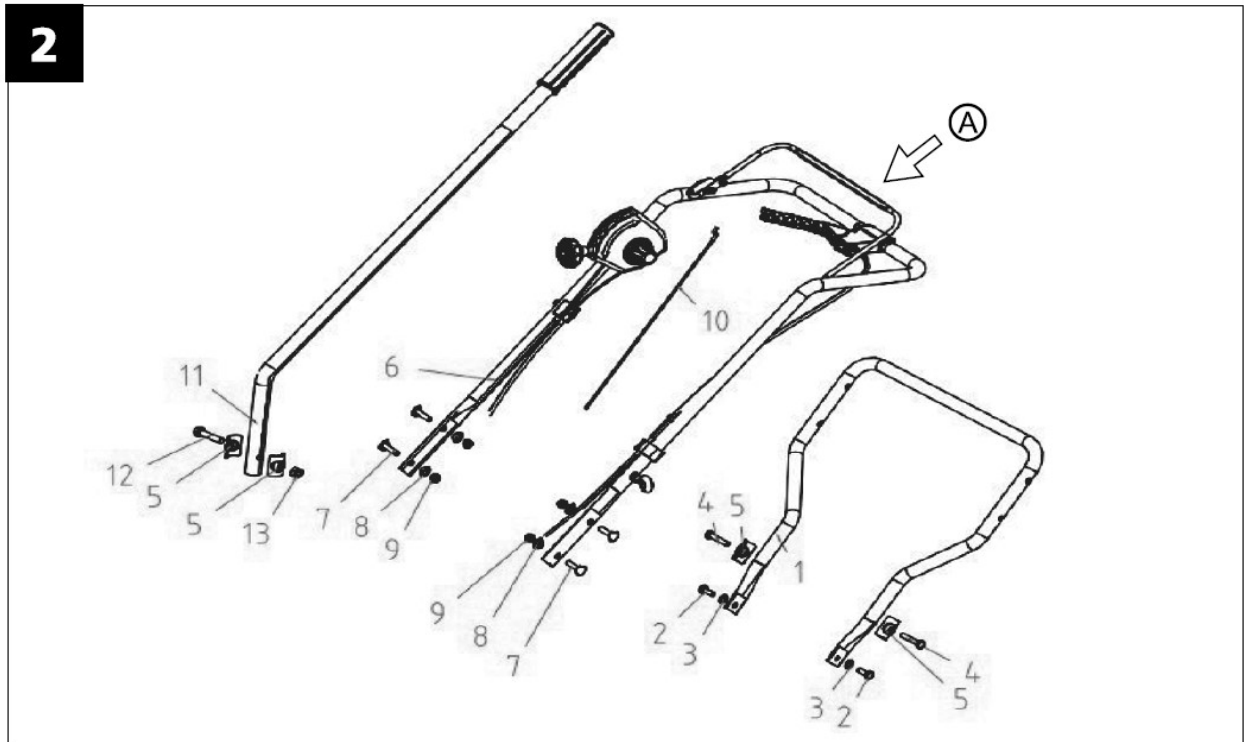

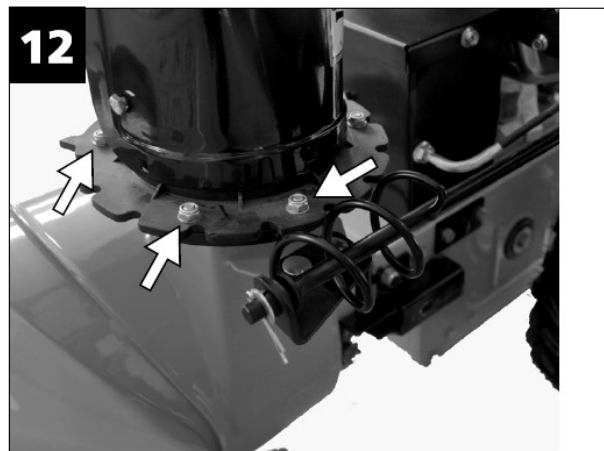
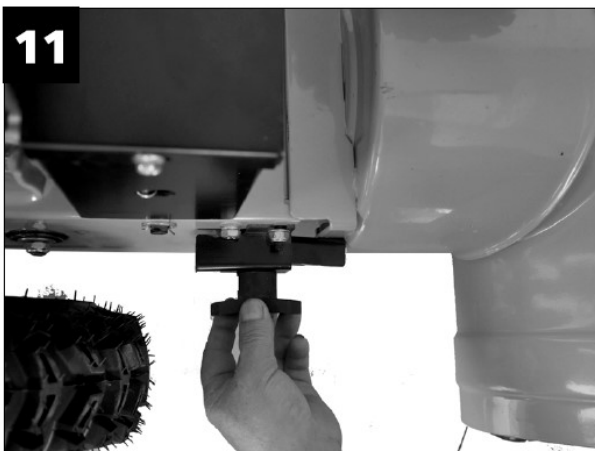
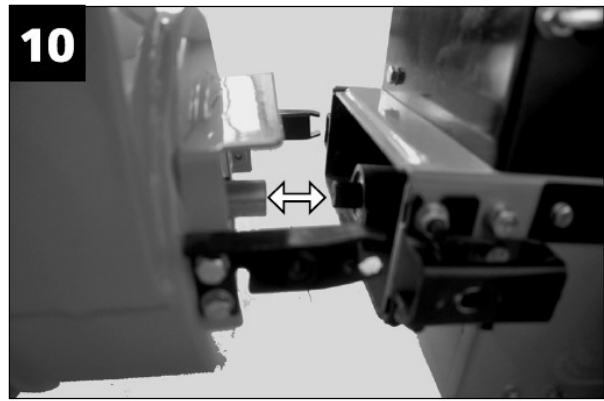
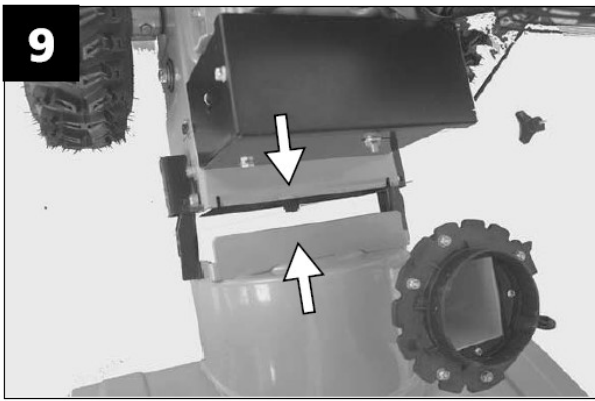
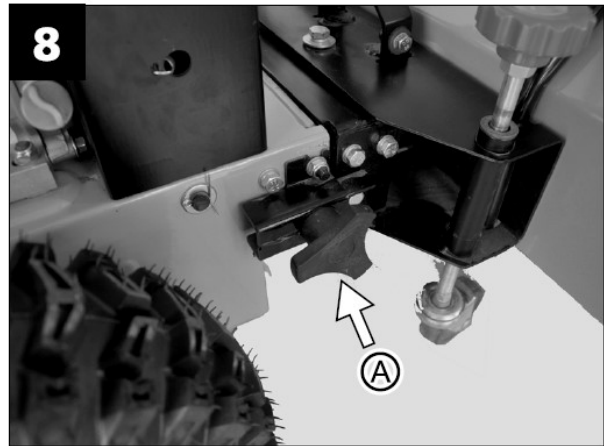
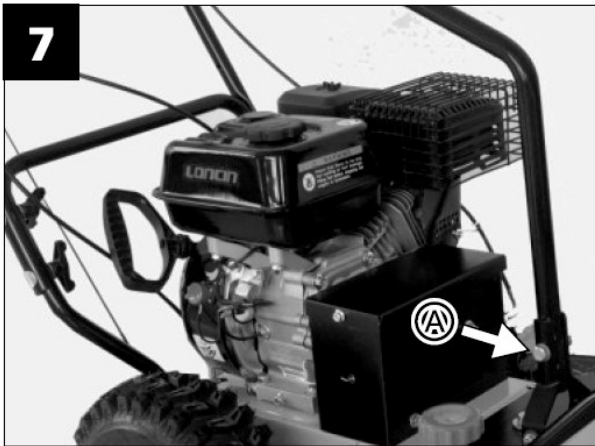
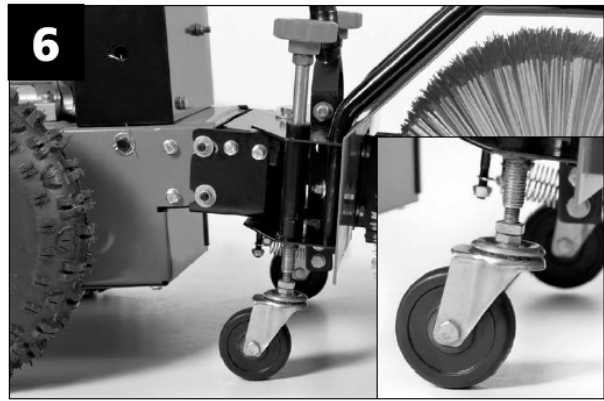
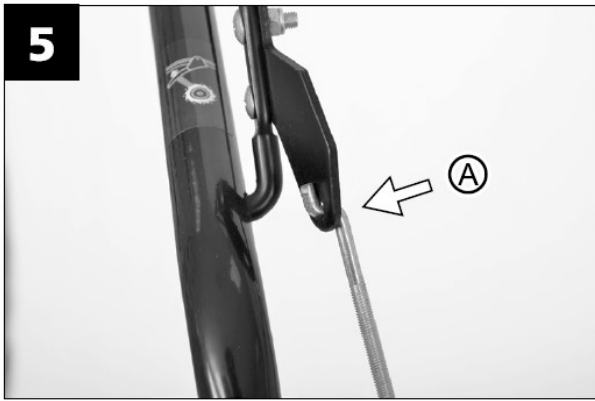

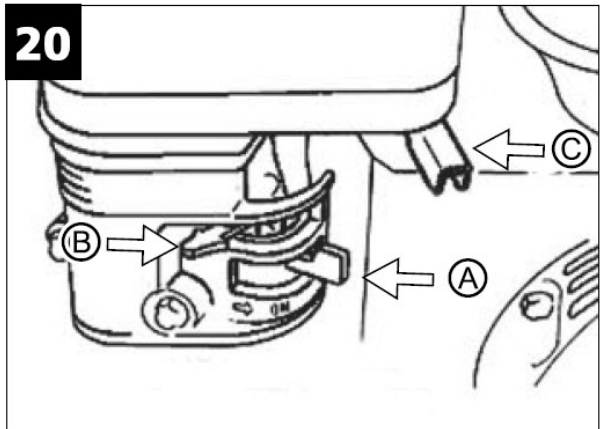
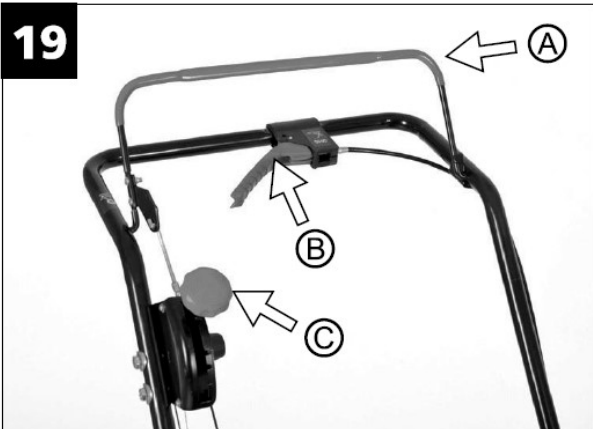
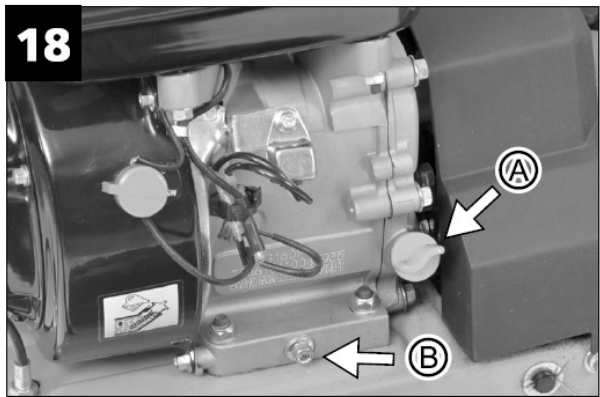
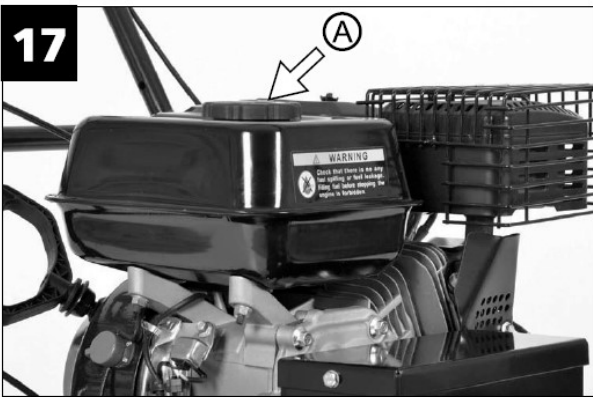
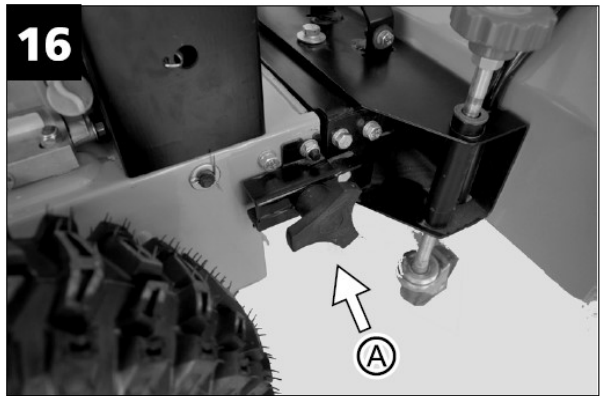
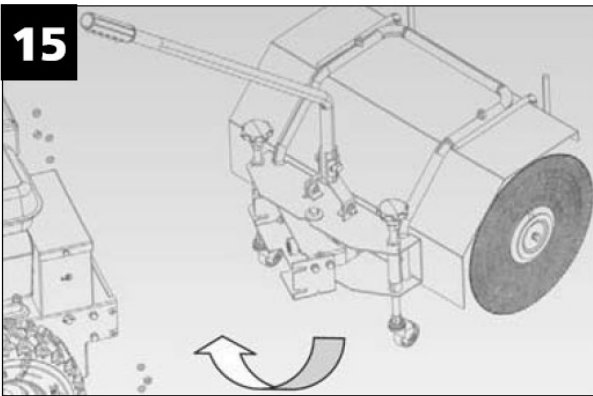
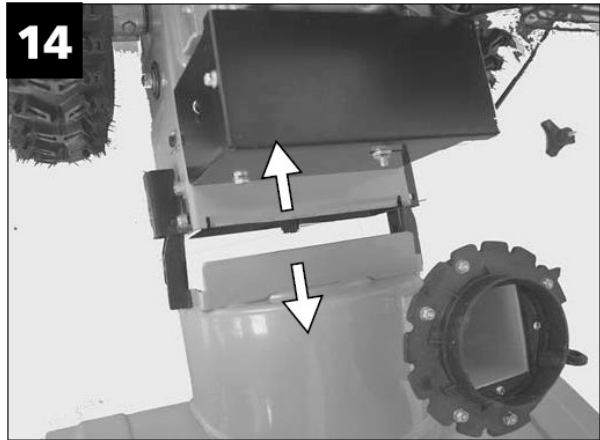
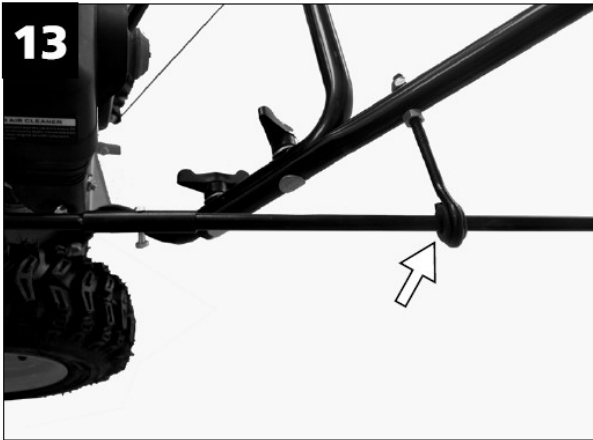

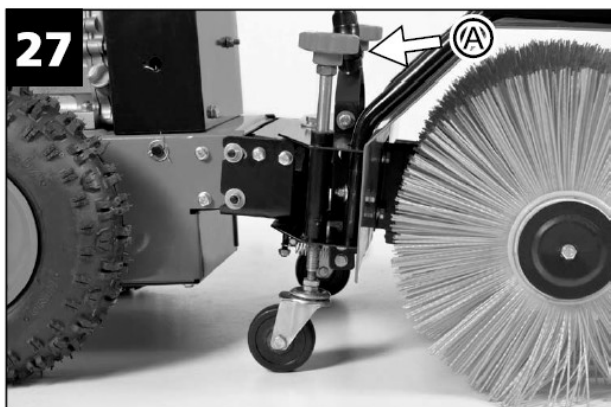
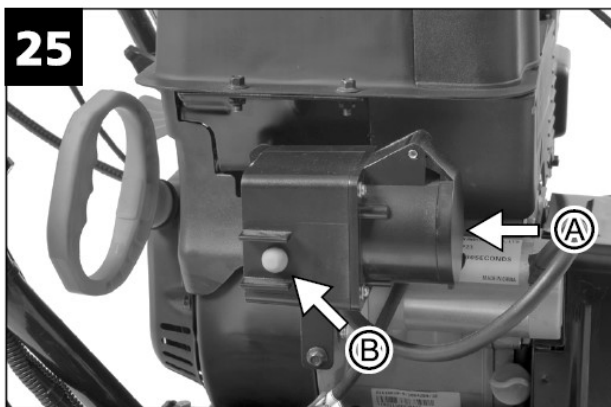
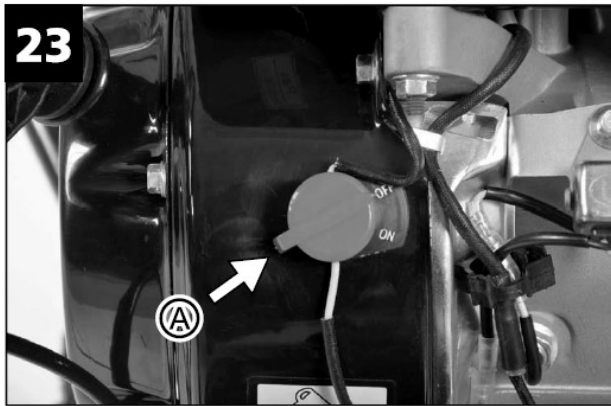
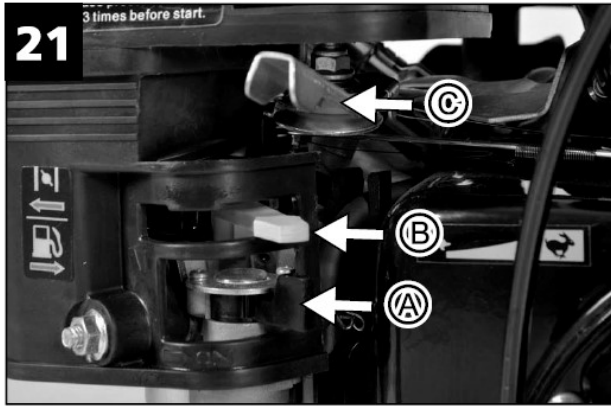

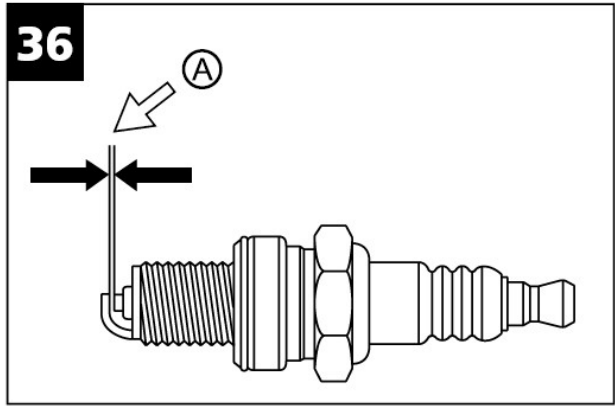
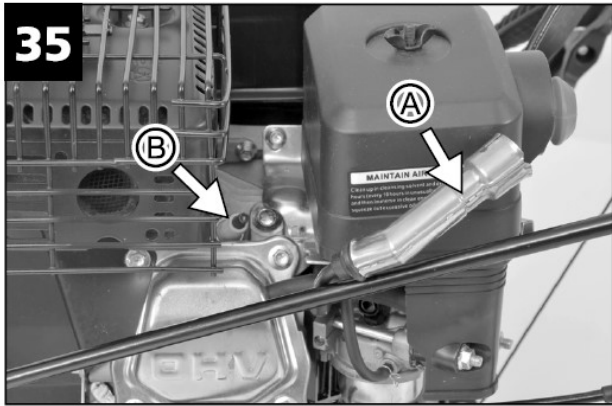
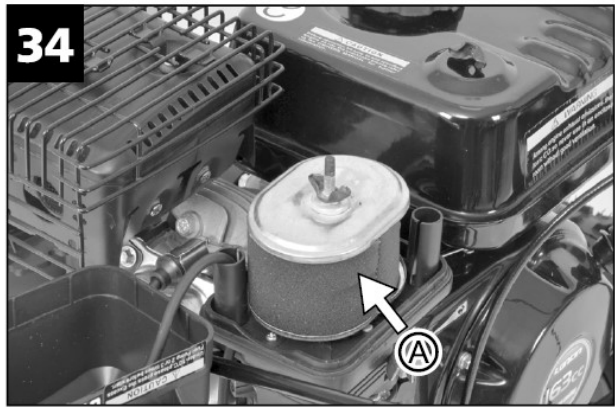
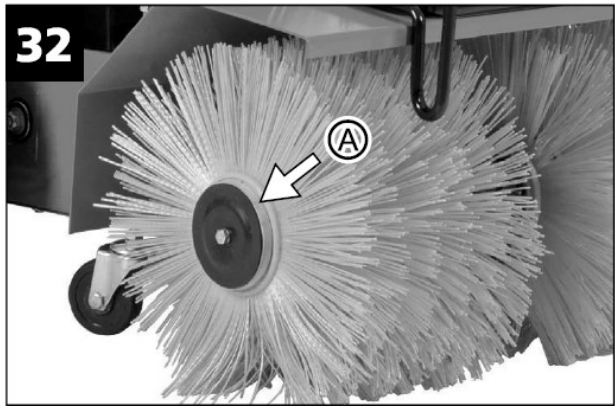
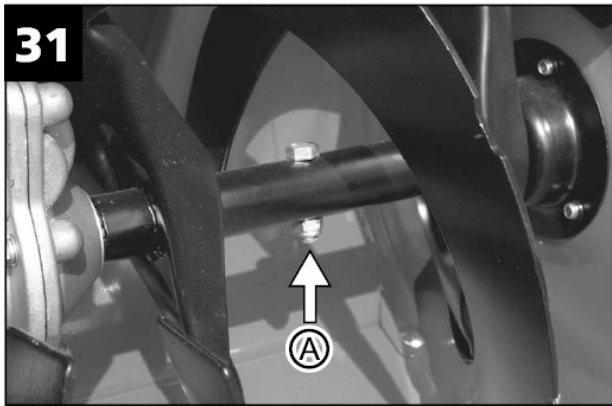
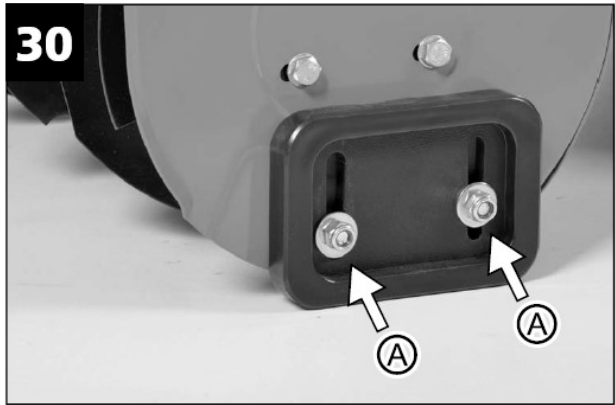
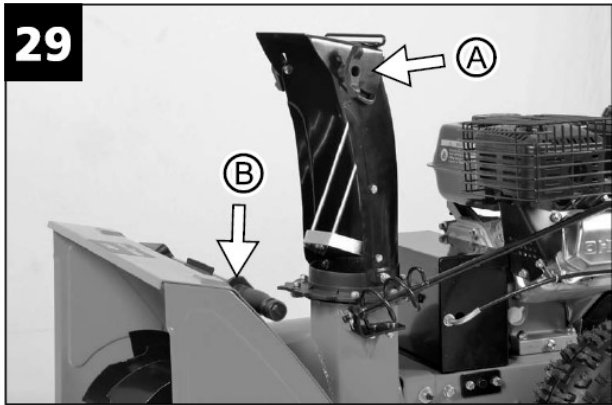

PIESE DE SCHIMB

Extras din lista de piese de schimb. Numerele pieselor pot fi schimbate fără o înștiințare prealabilă.
Lista completă și actuală a pieselor de schimb poate fi găsită la www.hecht.cz

Componentă	Cod de comandă
Filtru de aer	Filtr Hecht 8616 SE 2014*
Bujie	Svicka Hecht 8616 SE 2014*
*Vă rugăm să menționați tipul motorului și numărul de serie când comandați piese de schimb pentru motor	

MODALITĂȚI DE A UTILIZA PRODUSUL



Mașină de măturat

Plug

Freză de zăpadă

Parametru	Valoare
Greutate – Freză de zăpadă	24 kg
Greutate – Plug	10 kg
Viteză de rotație – Freză de zăpadă	170 / min

ACCESORII RECOMANDATE

Brăzdar – **000861 A**

Recipient de colectare – **000861 B**

Freză de zăpadă – **00861 C**

Ochelari de protecție – **900106**

Mănuși de protecție – **HECHT 900104**









Recipient de plastic pentru combustibil – **KANYSTR 5L**

Kit de reparații – **HECHT 5**

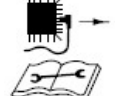









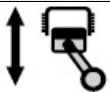

Ulei de motor – **CASTROL MAGNATEC 5W-40 C3**

Căști de protecție – **HECHT 900102**

SIMBOLURI DE SIGURANȚĂ

	Plăcuța de pe produsul dumneavoastră poate indica simboluri. Acestea reprezintă informații importante despre produs sau instrucțiuni pentru utilizarea acestuia.
	Următoarele simboluri de avertizare vă reamintesc de măsurile de precauție pe care trebuie să le luați când folosiți produsul.
	Citiți manualul de instrucțiuni
	Folosiți protecție pentru ochi și urechi.
	Deconectați bujia înainte de a efectua orice operație de întreținere pe produs.
	Atenție! Tensiune periculoasă!
	Țineți-vă mâinile departe de piesele în mișcare ale produsului.
	Țineți-vă picioarele departe de piesele în mișcare ale produsului.
	Nu atingeți piesele individuale ale măturătorului până când nu se opresc complet.
	Atenție! Vaporii toxici!
	Risc de accidentare la obiectele proiectate.

	Păstrați persoanele și animalele domestice la o distanță sigură.
	Atenție! Nu folosiți produsul într-un mediu închis sau slab ventilat. Risc de inhalare a gazelor toxice.
	Risc de explozie! Nu alimentați cu combustibil în timp ce motorul funcționează.
	Benzina prezintă pericol de incendiu și poate exploda. Fumatul și focul deschis sunt interzise.
	Risc de arsuri. Păstrați o distanță sigură de piesele încinse ale produsului
	Nu atingeți.
	Nu atingeți produsul dacă este în mișcare.
	Opriți motorul înainte de a curăța orificiul de evacuare.
	Țineți-vă mâinile și picioarele la o distanță sigură.
	Avertisment: Risc de accidentare a mâinilor și picioarelor.
	Atenție! Recul!
	Lățime de lucru
	Înălțimea maximă a spațiului de lucru
	Diametrul accesoriilor de lucru
	Măturător
	Freză de zăpadă
	Plug

	Date LWA cu privire la nivelul de zgomot în dB.
	Puterea max. a motorului
	Capacitatea motorului
	Produs în conformitate cu standardele UE în vigoare
	Simbolul demarorului de recul
	Șoc
	Greutate
	Ulei
	Combustibil
	Nr. max de rpm a produsului
	Iepure - viteza de lucru / Poziția START
	Țestoasă - viteză mică / Poziția STOP

SPECIFICAȚII

Model motor – 4 timpi, OHV	✓
Puterea maximă a motorului la 3600 rpm	6,5 CP
Puterea max.de operare a motorului	4,1 kW
Capacitate cilindrică	196 cm³
Greutate	69 kg
Distanța dintre electrozii bujiei	0,7-0,8 mm
Tip de combustibil – benzină fără plumb	✓
Cifra octanică minimă	90
Capacitatea rezervorului	3,0 l
Ulei de lubrifiere	SAE 10W 40
Ulei recomandat	Castrol MAGNATEC 5W-40
Capacitatea rezervorului de ulei	0,6 l
Lățime de lucru	62 cm
Viteza de rotație - Măturător	570 / min.
Viteze	>> 4x << 2x
Pornire electrică	✓
Lampă	✓
Presiunea pneurilor	1,5 bari
Nivelul de presiune acustică măsurat la poziția operatorului	LPA = 81,78 dB (A) K = 3 dB(A)
Vibrații la mâner	6,21 m/s² K = 1,5 m/s²
Condiții de operare	-15°C - 0°C
Specificațiile pot fi schimbate fără o notificare prealabilă	

MAȘINĂ DE MĂTURAT PE BENZINĂ – MANUAL DE UTILIZARE

Citiți toate instrucțiunile înainte de a utiliza acest produs. Păstrați instrucțiunile într-un loc sigur, pentru a putea găsi unele informații în viitor sau pentru alți utilizatori.

Vă rugăm să vă familiarizați cu următoarele informații, pentru a preveni deteriorarea produsului dvs. și accidentarea operatorului, pagube materiale, sau moarte.

ATENȚIE! Acest produs nu a fost conceput pentru a fi utilizat de către persoane (inclusiv copii) cu capacități fizice, senzoriale sau mentale reduse, sau lipsite de experiență și cunoștințe, cu excepția cazului în care acestea au fost supravegheate și instruite cu privire la utilizarea produsului de către o persoană responsabilă pentru siguranța lor.

CONȚINUT

DESCRIEREA PRODUSULUI

GHID DE ILUSTRAȚII

ACCESORII RECOMANDATE

SIMBOLURI DE SIGURANȚĂ

SPECIFICAȚII

SCOPUL UTILIZĂRII

INSTRUCȚIUNI DE SIGURANȚĂ

INSTRUCȚIUNI DE UTILIZARE GENERALE

INSTRUCȚIUNI DE UTILIZARE SPECIFICE

INSTRUCȚIUNI DE SIGURANȚĂ PENTRU UTILIZAREA FREZEI DE ZĂPADĂ

INSTRUCȚIUNI DE SIGURANȚĂ PENTRU OPERAREA MOTORULUI

ZONA DE LUCRU

SIGURANȚĂ PERSONALĂ

UTILIZAREA ȘI ÎNTREȚINEREA ECHIPAMENTELOR PE BENZINĂ

PROTECȚIA PERSOANELOR

DESPACHETAREA

ASAMBLAREA

ÎNAINTE DE A PORNI

REALIMENTARE

ULEIUL DE MOTOR

PRESIUNEA ÎN PNEURI

LA ALTITUDINI RIDICATE

UTILIZARE

PORNIREA MOTORULUI

OPRIREA MOTORULUI

VITEZE

LUMINĂ

INSTRUCȚIUNI PENTRU UTILIZAREA PRODUSULUI

CONTROLUL PRODUSULUI

ROȚILE DE SUSȚINERE ȘI AJUSTAREA ÎNĂLȚIMII PERIEI

AJUSTAREA DIRECȚIEI JGHEABULUI (FREZA DE ZĂPADĂ)

AJUSTAREA CILINDRULUI DE COLECTARE (FREZA DE ZĂPADĂ)

INDICAȚII PENTRU CURĂȚAREA ZĂPEZII

CURĂȚAREA PRODUSULUI

CURĂȚAREA SFREDELULUI OPRIT SAU A TUNELULUI DE ARUNCARE (FREZA DE ZĂPADĂ)

LANȚURI DE ZĂPADĂ (ECHIPAMENT ADIȚIONAL)

ÎNTREȚINERE

PROGRAM DE ÎNTREȚINERE

ÎNTREȚINEREA PRODUSULUI

LUBRIFIERE

CURĂȚARE

DEZASAMBLAREA/ASAMBLAREA/SCHIMBAREA PERIILOR DE MĂTURARE

STRÂNGEREA ȘURUBURILOR FREZEI DE ZĂPADĂ

ÎNLOCUIREA SABOȚILOR ANTIDERAPANȚI

ÎNSPECȚIA CABLULUI DE CONTROL AL CUPLAJULUI

ÎNTREȚINEREA MOTORULUI

FILTRUL DE AER
BUJIA
SCHIMBUL DE ULEI
AJUSTĂRI ALE MOTORULUI
TRANSPORT
DEPOZITARE
DEPOZITAREA COMBUSTIBILULUI
DEPOZITAREA MOTORULUI

DEPANARE

SERVICE ȘI PIESE DE SCHIMB

DEBARASARE

GARANȚIA PRODUSULUI

GARANȚIA MOTORULUI

UTILIZAREA ȘI INSTALAREA ACCESORIILOR OPȚIONALE

1 – RECIPIENT DE COLECTARE 00861 B

2 – SCUT DE ZĂPADĂ 00861 A

Note privind tipurile de avertismente din acest manual:

Atenție! Acest semn indica instrucțiuni care trebuie urmate pentru a preveni accidentele ce pot cauza vătămări corporale grave și deces și/sau pot cauza insuficiență mecanică, avarii sau daune.

Notă: Acest semn indică sugestii de ghidare utile în folosirea produsului.

SCOPUL UTILIZĂRII

Înainte de a pune în funcțiune acest produs, este necesar să citiți instrucțiunile din acest manual.

Citiți aceste instrucțiuni înainte de utilizarea inițială. Acordați o atenție deosebită acestor instrucțiuni de siguranță

CONDIȚII DE UTILIZARE SPECIFICE

Acest produs este aprobat numai pentru a fi utilizat:

- În conformitate cu descrierea și cu instrucțiunile de siguranță specificate în acest manual de utilizare
- Pentru curățarea unui strat subțire de murdărie uscată sau un strat de zăpadă de pe o suprafață fără pietre sau obstacole asemănătoare

Orice altă utilizare nu este conform proiectării. Utilizarea necorespunzătoare nu este acoperită de garanție și producătorul va respinge orice răspundere. Utilizatorul este responsabil pentru orice daună cauzată terților și bunurilor lor. Modificările neautorizate făcute la produs exclud orice răspundere din partea producătorului pentru daunele ce pot rezulta.

Vă rugăm să țineți cont că echipamentul nu a fost creat pentru uz comercial sau industrial. Garanția va fi anulată dacă produsul este folosit în scopuri comerciale sau industriale sau pentru alte aplicații asemănătoare.

Nu suprasolicitați produsul – utilizați-l numai în intervalul de performanță pentru care a fost concepută.

INSTRUCȚIUNI DE SIGURANȚĂ

INSTRUCȚIUNI DE SIGURANȚĂ GENERALE

Atunci când utilizați acest produs, respectați următoarele instrucțiuni de siguranță pentru a exclude riscul de vătămare corporală sau pagube materiale. Vă rugăm să respectați și instrucțiunile de siguranță speciale din capitolele respective. Acolo unde este cazul, urmați directivele legale sau regulamentele de prevenire a accidentelor legate de utilizarea produsului.

Atenție! Când folosiți un echipament pe benzină, urmați întotdeauna măsuri elementare de precauție, inclusiv cele care urmează, pentru a reduce riscul de vătămare corporală gravă și/sau daune produsului.

Atenție! Acest produs generează un câmp electromagnetic și electrostatic în timpul funcționării. Acest câmp poate interfera în anumite circumstanțe cu implanturi medicale active sau pasive. Pentru a reduce riscul de accidente grave sau mortale, recomandăm persoanelor cu implanturi medicale să consulte medicul lor și producătorul implantului medical înainte de a utiliza acest produs.

INSTRUIRE

- Citiți cu atenție instrucțiunile. Familiarizați-vă cu comenzile și utilizarea corectă a echipamentului;
- Nu permiteți niciodată copiilor sau persoanelor nefamiliarizate cu aceste instrucțiuni să utilizeze produsul. Reglementările locale pot limita vârsta operatorului.
- Nu lucrați niciodată în timp ce sunt în apropiere oameni, în special copii, sau animale de companie.
- Țineți cont de faptul că operatorul sau utilizatorul este responsabil pentru accidentele care afectează alte persoane sau proprietatea lor.

ATENȚIE - Benzina este foarte inflamabilă.

- Depozitați combustibilul în recipiente special concepute pentru acest scop
- Alimentați numai în aer liber și nu fumați în timp ce alimentați
- Adăugați combustibil înainte de a porni motorul. Nu scoateți niciodată capacul rezervorului de combustibil sau nu adăugați combustibil în timp ce motorul funcționează sau când motorul este fierbinte
- Dacă vărsați benzină, nu încercați să porniți motorul, ci mutați produsul departe de zona unde ați vărsat benzina și evitați să creați orice sursă de aprindere până când vaporii de benzină s-au disipat
- Înlocuiți în siguranță toate capacele rezervorului sau a recipientelor.

INSTRUCȚIUNI DE SIGURANȚĂ SPECIFICE

- Nu lăsați motorul pornit în interior, unde se poate acumula monoxid de carbon. Nu folosiți produsul în spații închise cum ar fi garaje, sere, în interiorul clădirilor, magaziiilor etc

- Purtați întotdeauna bocanci solizi și pantaloni lungi când folosiți măturătorul. Nu măturați în picioarele goale sau cu sandale.
- Verificați zona în care urmează să fie folosit produsul și dați la o parte obiectele care ar putea fi prinse sau aruncate.
- Înălțimea de lucru sigură trebuie setată de pe bara de ghidare
- Nu lăsați motorul cu combustie să funcționeze în spațiu închis, întrucât s-ar putea acumula monoxid de carbon periculos
- Măturarea trebuie realizată numai în plină zi sau dacă există o iluminare artificială corespunzătoare.
- Stați într-o poziție stabilă, în special pe teren înclinat.
- Deplasați produsul la pas.
- Aveți o grijă deosebită atunci când schimbați direcția de deplasare în urcare. Nu măturați în poziții prea abrupte (max. 30°).
- Opriți rola de măturare în timpul transportului. Opriți rola de măturare dacă produsul trebuie înclinat.
- Nu folosiți niciodată măturătorul dacă grilele de protecție sunt deteriorate sau nu sunt montate.
- Nu ajustați niciodată barele de ghidare în timpul funcționării – risc de accidentare.
- Operatorul trebuie să păstreze distanța delimitată de bare când folosește măturătorul pentru orice scop, mai ales când produsul este întors. Este interzis să stați într-o zonă periculoasă.
- Nu schimbați setările motorului și nu turați prea tare motorul.
- Porniți cu grijă motorul, urmând instrucțiunile producătorului. Asigurați-vă că picioarele sunt păstrate la o distanță suficientă față de peria de măturare.
- Nu puneți niciodată mâinile sau picioarele pe sau sub piesele rotative.
- Opriți motorul și scoateți din priză:
 - Înainte de a deschide sau a da drumul roții de măturare
 - Când întâlniți un obiect străin. Verificați dacă există daune pe roata de măturare și faceți reparațiile necesare, apoi continuați munca. Opriți măturătorul și deconectați-l imediat dacă există orice defecțiuni de funcționare. Îndepărtați defecțiunea imediat.
- Dacă există riscul de a aluneca pe pante, măturătorul trebuie ținut de o bară sau o frânghie de o persoană care vă însoțește
- Persoana care vă însoțește trebuie să stea deasupra produsului la o distanță suficientă. Lucrul trebuie efectuat în lungul pantelor dacă este posibil
- Opriți motorul:
 - Când lăsați măturătorul nesupravegheat
 - Înainte de a realimenta
- Este necesar să vă asigurați că măturătorul este oprit în siguranță și asigurat împotriva deplasării atunci când lucrați la roți. Reparațiile la pneuri pot fi făcute numai de către profesioniști, cu unelte corespunzătoare. Verificați cu regularitate presiunea din pneuri. Există riscul de explozie când presiunea este prea ridicată.
- Operatorul trebuie să citească cu atenție manualul de instrucțiuni înainte de a folosi produsul.
- Nu este necesară o calificare pentru folosirea produsului, numai unele indicații detaliate din partea unui profesionist
- Numai persoanele peste 16 ani au permisiunea de a folosi produsul, exceptând folosirea de către minori, dacă aceștia lucrează în cadrul formării lor profesionale cu scopul de a obține competențe sub supravegherea unui instructor.
- Vă rugăm să rețineți că proprietarul sau utilizatorul este responsabil pentru orice accident sau deteriorări aduse unor terți sau proprietății lor.

CERINȚE DE SIGURANȚĂ PENTRU UTILIZARE

- O iluminare insuficientă este un pericol serios legat de siguranță. Asigurați întotdeauna o iluminare corespunzătoare când folosiți produsul.
- Instrucțiunile de debarasare provin din pictogramele de pe produs sau de pe ambalaj. Descrierea semnificației lor poate fi găsită în capitolul "Simboluri".
- Operatorul trebuie să citească cu atenție manualul de instrucțiuni înainte de a folosi produsul.
- Nu este necesară o calificare pentru folosirea produsului, numai unele indicații detaliate din partea unui profesionist.
- Numai persoanele care au împlinit 16 ani au permisiunea de a folosi produsul, exceptând folosirea de către minori, dacă aceștia lucrează în cadrul formării lor profesionale cu scopul de a obține competențe sub supravegherea unui instructor.

INSTRUCȚIUNI DE SIGURANȚĂ PENTRU UTILIZAREA FREZEI DE ZĂPADĂ

- Când folosiți produsul pe drumuri publice, respectați reglementările în vigoare.
- Nu folosiți produsul pentru a transporta persoane
- Purtați întotdeauna mănuși și ochelari de protecție, haine de lucru strânse pe corp și încălțăminte antiderapantă
- Nu alimentați niciodată în spațiu închis sau în timp ce motorul este pornit sau este fierbinte.
- Păstrați o distanță sigură a mâinilor și a hainelor față de piesele rotative sau încinse ale produsului. Dacă nu folosiți produsul, dacă îl lăsați sau doriți să faceți ajustări, întreținere sau reparații, opriți motorul
- Înainte de a lăsa produsul într-un spațiu închis, lăsați mai întâi motorul să se răcească.
- Depozitați produsul și combustibilul într-un spațiu sigur, fără surse de foc (scântei, flăcări), departe de accesul copiilor.
- Reparați produsul numai într-un service autorizat.
- Nu lucrați niciodată cu produsul la viteză mare pe o suprafață alunecoasă,
- Aveți grijă când vă deplasați cu spatele.
- Folosiți produsul numai pe o suprafață sigură. Nu lucrați pe suprafețe cu piatră sau pietriș - pericol de deteriorare a produsului sau de proiectare a pietrelor.
- Nu porniți produsul în spațiu închis.
- Lucrați numai dacă aveți o vizibilitate bună.
- Aveți grijă la obstacole pentru a nu vă împiedica și a nu vă pierde echilibrul.
- Direcția zăpezii aruncate nu trebuie să fie spre clădiri, mașini, persoane sau animale.
- Lucrați cu produsul numai dacă este în stare perfectă și sigură. Verificați cu atenție zona de lucru în care urmează a fi folosit și dați la o parte covoarele, plăcile, cablurile sau alte obiecte.
- Operatorul produsului este responsabil pentru prejudiciile cauzate de produs.
- Nu folosiți produsul în ploaie.

INSTRUCȚIUNI DE SIGURANȚĂ PENTRU OPERAREA MOTORULUI

Puterea motorului pe benzină, asamblat la un produs, nu trebuie să atingă dezvoltarea brută de energie. Aceasta poate fi cauzată de mai multe lucruri, de exemplu de către accesorii (țeava de eșapament, combustibil, carburator, filtru de aer, etc.), limita de operare, condițiile de funcționare (temperatură, umiditate) și diferențele dintre piesele motorului.

- Înainte de a porni motorul și produsul, citiți cu atenție întregul manual de utilizare. Nerespectarea instrucțiunilor poate provoca accidente grave sau chiar fatale.
- Operatorul trebuie să fie bine instruit. Repararea motorului de către persoane care nu sunt instruite pentru a lucra cu motorul este strict interzisă.

Atenție! Gazele de eșapament ale acestui produs conțin chimicale periculoase care pot cauza cancer sau disfuncțiuni de reproducere.

Atenție! Monoxidul de carbon, care este produs de motor, este un gaz incolor, inodor. Inhalarea monoxidului de carbon poate cauza greață, inconștiență sau chiar moarte.

- Porniți și utilizați motorul numai în spațiu deschis.
- Nu porniți și nu lucrați cu produsul în spațiu închis, chiar dacă geamurile și ușile sunt deschise.

Atenție! Pornirea motorului este urmată de o scânteie care ar putea aprinde gazele inflamabile prezente. Ar putea rezulta un incendiu sau o explozie.

- Nu porniți motorul dacă în împrejurime sunt scurgeri de gaz natural sau propan butan
- Nu folosiți lichide comprimate pentru pornire, vapori acestora sunt inflamabili

Atenție! Benzina și vaporii de benzină sunt foarte inflamabili și explozivi. Un incendiu sau o explozie ar putea cauza răni grave sau moarte. Prin urmare, respectați următoarele instrucțiuni:

CÂND ALIMENTAȚI

- Opriți motorul și lăsați-l să se răcească înainte de a scoate capacul rezervorului.
- Realimentați în spațiu deschis sau în spații bine ventilate.
- Nu umpleți peste limită rezervorul de combustibil. Umpleți cu benzină până la cel puțin jumătate de inch sub gura de umplere pentru a rămâne spațiu pentru expansiunea combustibilului.
- Protejați benzina de scânteii, flacăra deschisă, bec de control, căldură și alte surse de aprindere.
- Verificați conducte de combustibil, rezervorul și bujia și toate conexiunile lor, dacă lor sunt strânse și nu au fisuri. În cazul în care găsiți defecțiuni, schimbați piesele deteriorate.

CÂND PORNIȚI MOTORUL

- Verificați dacă bujia, toba de eșapament, capacul rezervorului și filtru de aer sunt asamblate corect
- Nu porniți motorul dacă bujia este scoasă.
- Dacă vărsați combustibil, așteptați până când se evaporă și abia apoi porniți motorul
- Dacă motorul este inundat, apăsați maneta de șoc în poziția 0/OPEN/RUN și maneta de combustibil în poziția FAST apoi rotiți până când motorul pornește.

CÂND FOLOSIȚI PRODUSUL

- Nu înclinați motorul și produsul, pentru a nu se scurge combustibil.
- Nu opriți motorul închizând carburatorul.

CÂND TRANSPORTAȚI PRODUSUL

- Transportați produsul cu rezervorul gol sau cu supapa de alimentare închisă.

DEPOZITAREA BENZINEI SAU A PRODUSULUI CU BENZINĂ ÎN REZERVOR

- Depozitați departe de cuptoare, sobe, încălzitoare de apă sau alte dispozitive cu becuri de control sau alte surse de aprindere – acestea ar putea aprinde vaporii de benzină

Atenție! Piesele rotative ar putea prinde mâinile, picioarele, părul, hainele sau echipamentele. Pot rezulta răni sfâșiate sau chiar amputare.

- Lucrați cu produsul cu toate dispozitivele de protecție asamblate
- Păstrați o distanță sigură a mâinilor și hainelor față de piesele rotative
- Acoperiți-vă părul și scoateți-vă bijuteriile
- Nu purtați haine largi, cabluri care atârnă etc.

Atenție! Reculul corzilor de pornire v-ar putea trage mâinile mai repede decât le-ați putea elibera. Pericol de fracturi sau răni ale tendoanelor.

- Când porniți, trageți cablul încep până simțiți rezistență. Apoi trageți mai tare
- Înainte de a începe, opriți orice solicitare a motorului.
- Conectați bine componentele precum: lame, volante, roți de curea, roți dințate. Acestea trebuie să fie bine strânse (se mișcă în timpul pornirii)

Atenție! Folosirea motorului produce căldură. Componentele motorului, în special toba de eșapament, sunt foarte fierbinți în timpul funcționării. Când sunt atinse, poate cauza arsuri grave. Materialele inflamabile, ex. fân, crengi uscate, frunze etc, din apropiere pot fi aprinse.

- Înainte de a le manevra, așteptați ca toba de eșapament, cilindrul și spițele motorului să se răcească. Nu atingeți aceste componente până când motorul s-a răcit.
- Îndepărtați reziduurile inflamabile, depuse în zona tobei de eșapament și a cilindrului.
- Înainte de a folosi produsul în zone împădurite, cu iarbă sau cu arbuști, asamblați și păstrați în stare funcțională captatorul de scântei.

ÎNAINTE DE A FACE AJUSTĂRI SAU REPARAȚII

- Deconectați conectorul bujiei și reparați-l la distanță față de bujie.
- Deconectați cablul de la borna negativă a bateriei (dacă motorul este prevăzut cu pornire electrică).

VERIFICAREA BUJIEI

- Folosiți numai tester de bujie autorizat
- Nu verificați producerea de scântei dacă bujia e dezasamblată

ZONA DE LUCRU

- Păstrați zona de lucru curată și bine iluminată. Zonele aglomerate și întunecate favorizează accidentele.
- Nu operați uneltele pe benzină în atmosfere explozive, cum ar fi în prezența lichidelor inflamabile, gaze sau praf.
- Păstrați la distanță copiii și persoanele din jur în timp ce operați un produs pe benzină.

SIGURANȚA PERSONALĂ

- Rămâneți vigilenți, fiți atenți la ceea ce faceți și folosiți-vă bunul simț atunci când utilizați o unealtă electrică. Nu utilizați o unealtă electrică atunci când sunteți obosiți sau sub influența drogurilor, alcoolului sau a medicamentelor. Un moment de neatenție în timpul operării uneltelor electrice poate duce la vătămări corporale grave.
- Folosiți echipament de siguranță. Purtați întotdeauna ochelari de protecție. Echipamentul de securitate, cum ar fi o mască de praf, încălțăminte de siguranță antiderapantă, căștile sau dopurile pentru urechi utilizate pentru condiții potrivite de lucru vor reduce vătămările personale.
- Îndepărtați orice cheie de reglare sau cheie fixă înainte de a porni unealta. O cheie fixă sau o cheie de reglare care este lăsată atașat la o componentă rotativă a uneltei electrice poate conduce la vătămări personale.
- Nu vă aplecați prea tare. Mențineți-vă întotdeauna stabilitatea și echilibrul în orice moment. Aceasta vă va permite să aveți un control mai bun al uneltei electrice în situații neașteptate.
- Îmbrăcați-vă corespunzător. Nu purtați haine largi sau bijuterii. Țineți-vă părul, îmbrăcămintea și mănușile departe de piesele în mișcare. Hainele largi, bijuteriile sau părul lung pot fi prinse în piesele mobile.

UTILIZAREA ȘI ÎNTREȚINEREA ECHIPAMENTELOR PE BENZINĂ

- Nu forțați produsul. Folosiți echipamentul corespunzător pentru necesitatea dvs. Produsul corespunzător va face treaba mai bine și mai sigur la parametrii pentru care a fost conceput.
- Nu folosiți produsul dacă întrerupătorul nu funcționează. Orice produs pe benzină care nu poate fi controlat de la întrerupător este periculos și trebuie reparat.
- Opriți complet produsul înainte de a face orice ajustare, când schimbați accesoriile sau depozitați produsul. Astfel de măsuri de prevenție reduc riscul de pornire accidentală.
- Depozitați produsul inactiv departe de accesul copiilor și nu permiteți persoanelor nefamiliarizate cu produsul sau cu aceste instrucțiuni să folosească produsul. Produsele pe benzină sunt periculoase în mâinile persoanelor neinstruite.
- Îngrijiți produsele pe benzină. Verificați dacă există alinieri sau legături greșite la pieselor în mișcare, ruperi ale unor componente sau alte situații care ar putea afecta funcționarea produsului. Dacă sunt deteriorări, reparați produsul înainte de utilizare. Multe accidente au loc din cauza întreținerii necorespunzătoare a produsului.
- Folosiți produsul, accesoriile și piesele produsului în conformitate cu aceste instrucțiuni și în modul destinat pentru acest produs, ținând cont de condițiile de lucru și tipul de lucru ce va fi efectuat. Folosirea produsului în alt scop decât cel pentru care a fost conceput poate duce la o situație periculoasă.
- Acest produs nu este destinat utilizării de către persoane (inclusiv copii) cu capacități fizice, senzoriale sau mentale reduse, sau lipsite de experiență și cunoștințe, cu excepția cazului în care acestea au fost supravegheate și instruite cu privire la utilizarea produsului de către o persoană responsabilă pentru siguranța lor.
- Copiii trebuie supravegheați pentru a vă asigura că nu se joacă cu produsul.

PROTECȚIA PERSOANELOR

Fiți pregătiți! Asigurați-vă că aveți cel puțin unul dintre următoarele lucruri:

- Extinctor de foc corespunzător (extinctor cu spumă)
- Trusă de prim ajutor complet echipată, la îndemâna utilizatorului produsului sau a persoanei care îl însoțește. Trebuie să conțină suficiente bucăți de bandaje pentru răni sfâșiate sau tăieturi.
- Telefon mobil sau un alt dispozitiv pentru apelarea rapidă a unui serviciu de urgență

Nu lucrați singuri. Trebuie să aveți în preajma dvs. o altă persoană care cunoaște principiile de prim ajutor.

Persoana care vă însoțește trebuie să păstreze distanța de siguranță față de zona de lucru, dar trebuie să vă poată vedea în orice moment. Lucrați numai în acele zone din care puteți apela rapid un serviciu de urgență.

- Dacă cineva se taie, acoperiți rana cu o cârpă curată și apăsați puternic pentru a opri sângerarea.

Puneți siguranța pe primul loc în caz de incendiu:

- Dacă focul vine de la motor sau fum apare din orice altă parte decât din orificiul de evacuare, în primul rând distanțați-vă de produs pentru a vă asigura siguranța fizică.
- Folosiți stingător de incendiu cu spumă pentru a preveni răspândirea incendiului.
- O reacție panicată ar putea duce ca incendiul și alte daune să devină mai extinse.

RISCURI REZIDUALE

Chiar dacă produsul este utilizat în conformitate cu instrucțiunile, este imposibil de eliminat toate riscurile asociate cu funcționarea sa. Următoarele riscuri pot să apară, riscuri rezultate din construcția sa:

- Pericol mecanic, cauzate de tăiere și aruncare.
- Pericol electric cauzat de contactul cu piese sub tensiune înaltă (contact direct) sau cu piese de schimb, care au fost sub o înaltă tensiune din cauza unor defecțiuni ale dispozitivului (contact indirect).
- Pericol de căldură, rezultând în ardere sau opărire și alte leziuni cauzate de un posibil contact cu obiecte fierbinți sau alte materiale, inclusiv surse de căldură.
- Risc de zgomot care poate duce la pierderea auzului (surzenie) și alte tulburări fiziologice (de exemplu pierderea echilibrului, pierderea cunoștinței)
- Risc de vibrații (rezultând în daune vasculare și neurologice ale sistemului mână-braț, de exemplu, așa-numita "boală a degetelor albe")
- Pericol de contact cu lichide nocive, gaz, vapori, fum și praf sau de inhalarea acestora, legate de emisii
- Pericole cauzate de nerespectarea principiilor ergonomice în construcția produsului, de exemplu, pericole cauzate de o poziție nesănătoasă a corpului, suprasolicitarea sau poziția nenaturală a sistemului braț-mână, legate de construcția mânerului, echilibrul produsului
- Pericole cauzate de pornirea neașteptată, depășirea neașteptată a turațiilor motorului, cauzate de un defect/defecțiune a sistemului de control, legate de defecte ale mânerului și plasarea conducătorilor.
- Pericole cauzate de imposibilitatea de a opri produsul în cele mai bune condiții, legate de soliditatea mânerului și plasarea dispozitivului de închidere a motorului.

- Pericole cauzate de un defect de sistemului de control al produsului, legate de soliditatea mânerului, plasarea conducătorilor și de marcare.
- Pericole cauzate de rupere (a lanțului) în timpul funcționării.
- Pericole cauzate de desprinderea unor piese și stropirea cu lichide.

DESPACHETAREA

- Scoateți cu atenție produsul din cutie.
- Inspectați cu atenție toate piesele. În cazul în care există vreo piesă deteriorată sau lipsă, contactați distribuitorul sau un centru de service autorizat.
- Nu aruncați materialele de ambalare până când nu ați analizat cu atenție dacă nu a rămas în ele o piesă a produsului.
- Componentele ambalajului (pungi de plastic, agrafe, etc) nu trebuie lăsate la îndemâna copiilor; ar putea crea unele pericole.
- Debarasarea ambalajelor trebuie făcută în conformitate cu reglementările în vigoare în țara în care echipamentul a fost instalat.
- Asigurați-vă că pungile și recipientele din material plastic sunt lăsate undeva la întâmplare, întrucât poluează.
- Dacă aveți vreo nelămurire, nu folosiți produsul, până nu a fost verificat de către un centru de service autorizat.

CONȚINUTUL PACHETULUI

Produsul, mânerul superior, mânerul pivotant, feronerie pentru asamblarea mânerului, manual de utilizare

ASAMBLARE

1. Scoateți măturătorul din pachet și fixați mai întâi mânerul superior utilizând șuruburile de legătură furnizate. (imag. 2A)
2. Montați partea inferioară a mânerului pe corpul produsului (imag. 3A). Atașați mânerul superior folosind piulițele-fluture (imag. 4A)
3. Conectați cablul la mânerul de comandă (imag. 5A)
4. Atașați roțile de susținere (imag. 6) la scutul de protecție al rolei de măturare (folosiți șuruburi/piulițe)
5. Acum instalați bara de ghidare (imag. 7A)

ASAMBLAREA FREZEI DE ZĂPADĂ (ACCESORII OPȚIONALE)

1. Deșurubați piulițele-fluture de pe ambele piese ale produsului (imag. 8) și scoateți unitatea de lucru cu măturător.
2. Conectați unitatea de lucru cu freză de zăpadă pe corpul produsului (imag. 9). Asigurați-vă că freza de zăpadă este bine conectată la arborele motor (imag. 10)
3. Strângeți bine freza de zăpadă cu piulițele-fluture (imag. 11)
4. Montați jgheabul de zăpadă așa cum se arată (imag. 12) și conectați maneta de control a jgheabului (imag. 13)

ASAMBLAREA PERIEI (MĂTURĂTOR)

1. Scoateți unitatea de lucru cu freză de zăpadă (imag. 14)
2. Aliniați unitatea de lucru cu măturător (imag. 15) și conectați-l pe corpul produsului cu piulițele-fluture (imag. 16)
3. Asigurați-vă că axul cardanic a mașinii este bine conectată pe arborele motor și strângeți bine.

ÎNAINTE DE PORNIRE

Pentru siguranța dumneavoastră și pentru a maximiza durata de viață a echipamentului, este foarte important să luați câteva momente pentru a verifica starea motorului înainte de a-l utiliza. Asigurați-vă că aveți grijă de orice problemă veți găsi, sau corectați-l într-un service autorizat înainte de a utiliza motorul.

ATENȚIE! Întreținerea necorespunzătoare a acestui motor, sau incapacitatea de a corecta o problemă înainte de funcționare, poate provoca o defecțiune în care puteți fi rănit grav sau ucis.

Efectuați întotdeauna o inspecție înainte de fiecare funcționare, și corectați orice problemă.

1. Nivelul de combustibil
2. Nivelul de ulei al motorului
3. Filtrul de aer
4. Inspecție generală: Verificați dacă există scurgeri de lichide sau piese slăbite sau deteriorate
5. Verificați echipamentul pus în funcțiune de acest motor

REALIMENTARE

Folosiți benzină fără plumb cu cifră octanică 90 sau mai mare. Acest motor este conceput pentru a funcționa cu benzină fără plumb. Benzina fără plumb produce mai puține reziduuri în motor și în bujie și prelungește durata de viață a sistemului de evacuare. Combustibilul nu trebuie să fie mai vechi de 14 zile.

Atenție! Benzina este foarte inflamabilă și explozivă, puteți suferi arsuri sau răni grave când alimentați

- Opriți motorul și țineți departe sursele de căldură, scânteii și flăcări
- Alimentați numai în aer liber
- Ștergeți imediat combustibilul vărsat

Notă: Combustibilul poate deteriora vopseaua și unele tipuri de plastic. Aveți grijă să nu vărsați combustibil când umpleți rezervorul. Daunele cauzate de combustibilul vărsat nu sunt acoperite de garanție.

Nu folosiți niciodată benzină învechită sau contaminată sau amestec de ulei și benzină. Aveți grijă ca murdăria sau apa să nu intre în rezervor.

ATENȚIE! Benzina este foarte inflamabilă.

Depozitați combustibilul în recipiente create special pentru acest scop. Alimentați numai în aer liber, înainte de a porni motorul și nu fumați în timp ce realimentați sau manevrați combustibilul. Nu scoateți niciodată capacul rezervorului și nu adăugați benzină în timp ce motorul funcționează sau este încălzit. Dacă vărsați benzină nu încercați să porniți motorul, ci îndepărtați produsul de zona unde ați vărsat benzina și evitați să creați surse de aprindere până când vaporii de benzină sunt disipați. Înlocuiți în siguranță rezervoarele de combustibil și capacele rezervoarelor. Înainte de a înclina produsul (pentru a întreține sau a scurge uleiul) scoateți benzina din rezervor.

Atenție! Nu alimentați niciodată în interior, cu motorul pornit sau până când motorul nu este lăsat cel puțin 15 minute să se răcească după funcționare. Nu folosiți combustibil mai vechi de 14 zile. Combustibilul învechit în rezervor poate cauza daune carburatorului.

COMPLETAREA CU COMBUSTIBIL

1. Scoateți capacul rezervorului (imag. 17 A)
2. Umpleți rezervorul până la 1 cm sub deschiderea de umplere.

Nu umpleți peste limită. Ștergeți combustibilul vărsat înainte de a porni motorul.

ULEIUL DE MOTOR

Notă: Motorul este livrat fără ulei, de aceea, asigurați-vă că adăugați ulei în motor înainte de pornire. Folosiți numai tipurile de ulei recomandat.

ULEI RECOMANDAT

Folosiți ulei pentru motoare în 4 timpi, care îndeplinește sau depășește cerințele pentru clasificarea API, SH, SJ sau echivalent. Verificați întotdeauna eticheta de service API de pe recipientul de ulei pentru a vă asigura că include literele SH, SJ sau echivalent.

Ulei recomandat - CASTROL Magnatec 5W-40 C3

SAE 10W-40 este recomandat pentru uz general.

VERIFICAREA NIVELULUI ULEIULUI

ATENȚIE! Verificați nivelul uleiului numai cu motorul răcit

1. Puneți motorul pe o suprafață netedă. Verificați nivelul uleiului cu motorul oprit și răcit
2. Scoateți capacul orificiului de umplere/ joja de nivel (imag. 18A) și ștergeți-o de ulei.
3. Introduceți capacul orificiului de umplere/ joja de nivel în orificiul de umplere cu ulei, dar nu îl înșurubați, apoi scoateți-l pentru a verifica nivelul uleiului
4. Dacă nivelul uleiului este aproape sau sub limita inferioară de te tijă, scoateți capacul orificiului de umplere/ tija de nivel și umpleți cu ulei recomandat (vă recomandăm Castrol Magnatec 5W-40 C3) în motor între semnul limitei superioare și inferioare. Nu umpleți prea tare.
5. Puneți la loc capacul orificiului de umplere/ joja de nivel.

PRESIUNE DE ÎNCĂRCARE PENTRU PNEURI

Asigurați-vă că în pneuri este presiune corespunzătoare (1,5 bari). Dacă presiunea este prea scăzută, furtunul ar putea aluneca pe carcasă și s-ar putea deteriora.

LA ALTITUDINI MARI

- La o altitudine ridicată, amestecul standard de aer-combustibil din carburator va fi prea accentuat. Performanța va scădea și consumul de combustibil va crește.
- Performanța la altitudine mare poate fi îmbunătățită prin instalarea unui furtun de combustibil cu diametru mai mic în carburator. Dacă utilizați întotdeauna produsul la altitudine mai mare de 1600 m, contactați distribuitorul pentru a vă instala furtunul de combustibil/
- Produsul nu va funcționa bine la altitudine ridicată fără ajustările necesare. Contactați un service autorizat pentru informații despre ajustări.

FUNCȚIONARE

PORNIREA MOTORULUI

ATENȚIE! Monoxidul de carbon este un gaz toxic. Inspirarea acestuia poate cauza inconștiență sau chiar deces. Evitați zonele sau acțiunile care vă expun monoxidului de carbon.

NOTĂ: Motorul este livrat fără ulei, asigurați-vă că puneți ulei în motor înainte de pornire. Folosiți numai tipurile de ulei recomandat.

Pornire manuală	Pornire electrică
Înainte de a porni, dați drumul manetei de ambreiaj (imag. 19A, B), astfel încât produsul să nu înceapă să se miște imediat după pornirea motorului. Înainte de pornire, verificați nivelul combustibilului și uleiului.	
Ajustați supapa de combustibil (imag. 20A/21A) la poziția ON.	
Setați maneta (imag. 20C/21C) în poziția simbolului "Iepure"	
Pentru operarea în temperaturi foarte scăzute apăsați de 1-3 ori primerul (imag. 22C). Asigurați-vă că ați acoperit orificiul de aerisire când apăsați. Dacă motorul este încălzit, apăsați primerul numai o dată. Temperatura scăzută poate necesita mai multe apăsări ale primerului.	
Pentru pornire la rece apăsați șocul (imag. 20B/21B) în poziția 1.	
Rotiți întrerupătorul (imag. 23A) în poziția ON	Conectați cablul de alimentare (imag. 24A). Apăsați sursa de alimentare (imag.24B). Notă: nu apăsați butonul pentru cablul de alimentare până când nu sunteți sigur că este conectat corespunzător la sursa de alimentare.
Trageți cablul de pornire până când simțiți rezistență (imag. 24A). Apoi trageți ferm și uniform. Țineți strâns cablul de pornire și lăsați să se înfășoare la loc încet.	După pornirea motorului scoateți ștecherul și închideți carcasa.
	Dacă produsul nu pornește în 5 secunde, verificați din nou întregul produs. Porniți din nou cu un minut de pauză, pentru a nu deteriora dispozitivul de pornire
Ajustarea șocului: când motorul începe să funcționeze, aduceți încet maneta de șoc la poziția 0/RUN. Înainte de orice mișcare a manetei așteptați până când viteza motorului este stabilă	
După pornire, lăsați motorul să meargă 1-3 minute la viteză mică, în acel tip verificați starea motorului, dacă funcționează în mod constant sau dacă se aud zgomote neobișnuite. Apoi ajustați viteza prin apăsarea manetei la nivelul dorit.	
Imag. 23: Controlul motorului. Alimentarea cu combustibil este pe figura Off, șocul este oprit, apăsați maneta pe simbolul Țestoasă.	

OPRIREA MOTORULUI

PORNIRE MANUALĂ	PORNIRE ELECTRICĂ
După terminarea lucrului, lăsați motorul să funcționeze câteva minute pentru a evapora umiditatea și zăpada topită și gheața, pentru ca produsul sau fie uscat pentru următoarea utilizare.	
Apăsați maneta (imag. 20C/21C) la simbolul "Țestoasă"	
Rotiți întrerupătorul în poziția OFF (imag. 22A)	
Rotiți supapa de combustibil în poziția OFF (imag. 20A/21A)	

În cazul unei pauze lungi de funcționare (după terminarea sezonului) se recomandă să adăugați aditivi la combustibil pentru a preveni deteriorarea combustibilului și probleme cu repornirea la începutul sezonului următor. Nu folosiți combustibil mai vechi de 14 zile.

VITEZELE

Schimbați vitezele numai când cuplarea este oprită (produsul staționează și numai când motorul este oprit)

Schimbați vitezele cu maneta de viteze (imag. 25A)

Înainte: F1-încet, F4-repede

Înapoi: R1 – încet, R2 – repede

Înainte de a schimba vitezele verificați ca freza de zăpadă să nu fie blocată.

LUMINA

- Comutatorul on/off controlează ridicarea și coborârea luminii (imag. 1/part.5). Acesta poate fi activat doar în timp ce motorul este pornit.
- Comutatorul on/off este activat atunci când este în poziția "1"; în poziția "0", lumina este oprită.

INSTRUCȚIUNI PENTRU UTILIZAREA PRODUSULUI

- Asigurați o bună stabilitate!
- Apăsarea barei de ghidare în jos va permite întoarcerea măturii în ambele direcții cu aprox. 20° și blocarea barei în acele poziții.
- În modul de funcționare, asigurați-vă că aerul de răcire și de combustie este evacuat fără întrerupere (frunzele pot înfunda canalele de evacuare). Evacuarea gazelor arse fără întrerupere trebuie să fie asigurată de asemenea.

CONTROLUL PRODUSULUI

- Produsul se deplasează înainte când maneta superioară (imag. 19A) este apăsată și una dintre vitezele de mers înainte este cuplată
- Produsul se deplasează înapoi când maneta superioară este apăsată și una dintre vitezele de mers înapoi este cuplată
- Periile sunt activate atunci când maneta (imag. 19B) de pe mijlocul mânerului este apăsată.
- Accesoriul de curățare este montat cu un întrerupător de siguranță: periile și accesoriile sunt decuplate când maneta este eliberată.
- Apăsarea barei de ghidare în jos (imag. 1, poziția 4) va permite întoarcerea măturii în ambele direcții cu aprox. 20° și blocarea barei în acele poziții.

ROȚILE DE SUSȚINERE ȘI AJUSTAREA ÎNĂLȚIMII PERIEI

De îndată ce perilele sunt ușor uzate, distanța dintre perii și sol trebuie ajustată din nou. Setați înălțimea roților de susținere prin rotirea șuruburilor de ajustare (imag. 27A). Roțile de susținere se ridică – perilele sunt mai aproape de sol și invers.

Notă: Ajustarea unei presiuni excesive va reduce durata de viață a periei.

AJUSTAREA DIRECȚIEI JGHEABULUI (FREZA DE ZĂPADĂ)

Direcția este controlată de rotirea mânerului (imag. 28A) și înălțimea/distanța de aruncare este ajustată după eliberarea piulițelor tunelului de aruncare (imag. 29A).

AJUSTAREA CILINDRULUI DE COLECTARE (FREZA DE ZĂPADĂ)

Înălțimea cilindrului de colectare poate fi ajustată astfel încât pe suprafață inegală nu va atinge iregularitățile și nu va arunca obiecte solide împreună cu zăpada, de ex. pietre, bucăți de lemn etc. Risc de deteriorare a echipamentului și a șuruburilor de forfecare. (imag. 31A)

1. Slăbiți piulițele saboților antiderapanți de pe ambele piese ale cilindrului de colectare (imag. 30A)
2. Ajustați înălțimea la condițiile suprafeței. Poziția superioară pentru suprafață neuniformă, poziția inferioară pentru suprafață uniformă.
3. Înainte de a strânge piulițele, verificați dacă există diferențe de înălțime între șina inferioară a cilindrului de colectare și saboți. Șina inferioară a cilindrului de colectare nu trebuie să atingă solul. Strângeți bine piulițele.

INDICAȚII PENTRU CURĂȚAREA ZĂPEZII

Curățați zăpada imediat după ce s-a oprit ninsoarea, deoarece mai târziu stratul inferior poate îngheța și poate face curățarea dificilă. Dacă este posibil, curățați întotdeauna zăpada în direcția vântului. Curățați zăpada în așa fel încât potecile curățate să se suprapună oarecum.

CURĂȚAREA PRODUSULUI

De îndată ce ați terminat treaba, scoateți resturile de zăpadă din produs. Resturile de zăpadă pot îngheța în produs și produsul se poate supraîncărca, mai mult decât atât, bucățile de gheață și zăpadă pot fi aruncate afară. În timp ce curățați, reparați, ajustați, întrețineți și când lăsați produsul nesupravegheat, opriți motorul și deconectați conectorul bujiei.

CURĂȚAREA SFREDELULUI OPRIT SAU A TUNELULUI DE ARUNCARE (FREZA DE ZĂPADĂ)

Pericol de rănire. Înainte de orice operațiune la produs, opriți motorul și așteptați ca piesele rotative să se oprească.

Scoateți cheia de pornire (sau treceți pe poziția OFF) și deconectați conectorul bujiei. Accesoriul de curățare a jgheabului este prins de spatele carcasei sfredelului cu o clemă de prindere (imag. 28B). Dacă se depune

zăpadă sau gheață în jgheab în timpul funcționării, procedați după cum urmează pentru a curăța ansamblul jgheabului și deschiderea jgheabului.

Atenție! Nu folosiți niciodată mâinile pentru a curăța jgheabul înfundat.

LANȚURI DE ZĂPADĂ (ECHIPAMENT ADIȚIONAL)

Pentru ninsori și condiții de vreme extreme puteți achiziționa lanțuri de zăpadă sub comanda nr. 0009551. Dacă nu știți cum să montați lanțurile, contactați distribuitorul.

ÎNTREȚINERE

IMPORTANTA ÎNTREȚINERII

O bună întreținere este esențială pentru funcționarea sigură, economică și fără probleme.

ATENȚIE! Întreținerea necorespunzătoare, sau incapacitatea de a corecta o problemă înainte de funcționare, poate provoca defecțiuni în care puteți fi rănit grav sau ucis. Respectați întotdeauna recomandările și programele de inspecție și de întreținere din acest manual.

Pentru a vă ajuta să aveți grijă în mod corespunzător de motorul dvs., următoarele pagini includ un program de întreținere, proceduri de inspecție de rutină, și proceduri simple de întreținere utilizând instrumente manuale de bază. Alte sarcini de service, care sunt mai dificile sau necesită instrumente speciale, trebuie să fie efectuate de către un centru de service autorizat.

Programul de întreținere se aplică condițiilor normale de funcționare. Dacă folosiți motorul în condiții severe, cum ar fi încărcătură mare sau operare la temperatură ridicată, sau utilizarea din condiții de umezeală sau praf neobișnuite, consultați distribuitorul pentru recomandări aplicabile nevoilor dumneavoastră individuale.

CUM SĂ EVITAȚI DAUNE POSIBILE

Dacă se întâmplă frecvent să fie prinse pietre, ramuri sau alte obiecte în freza de zăpadă, opriți produsul și verificați eventualele deteriorări. Daunele găsite trebuie să fie reparate imediat, nu continuați să lucrați cu produsul deteriorat. Înainte de a începe munca, motorul trebuie să ajungă la temperatura de funcționare. La terminarea muncii, lăsați motorul să funcționeze câteva minute în gol.

- Opriți spirala frezei atunci când schimbați locul sau în cazul în care freza de zăpadă este scoasă din funcțiune, nu supraîncărcați freza de zăpadă conducând prea repede.
- Când loviți orice obiect solid, opriți motorul, deconectați conectorul de bujiei, verificați daunele înainte de a începe din nou să lucrați cu motorul.
- În caz de vibrații anormale procedați conform instrucțiunilor (a se vedea instrucțiunile pentru îndepărtarea defectului).

Atenție! Nerespectarea în mod corespunzător a instrucțiunii de întreținere și măsurilor de precauție poate face să fiți rănit grav sau ucis. Respectați întotdeauna procedurile și măsurile de precauție din acest manual.

PROGRAM DE ÎNTREȚINERE

Activitate	După operare	După primele 5 ore de operare	Zilnic sau la fiecare 5 ore	25 de ore	50 de ore	La începutul sezonului	La finalul sezonului	La nevoie
Curățarea cilindrului și a jgheabului	•							
Verificarea strângerii șuruburilor			•					
Lubrifierea pieselor rotative				•			•	
Presiunea pneurilor								•
Inspecția cuplajului								•
Inspecția spiralei suflantei								•
Inspecția șinei inferioară a tamburului de colectare								•
Inspecția saboților antiderapanți								•
Verificarea uleiului de motor			•					
Înlocuirea uleiului de motor ***		•		•	•			
Verificarea bujiei				•				
Curățarea bujiei *					•			
Înlocuirea bujiei **							•	
Verificarea filtrului de aer			•					
Curățarea filtrului de aer				•				
Înlocuirea filtrului de aer								•
Curățarea sistemului de răcire a aerului, țevii de eșapament și spițelor cilindrului					•			
Curățarea împrejurimii bujiei			•					
Curățarea captatorului de scântei						•	•	
Curățarea capacului clichet de pe reculul de pornire			•					
Curățarea							•	

rezervorului și filtrului de combustibil								
Înlocuirea filtrului de combustibil								•
Verificarea condiției furtunului de combustibil							•	•
Verificarea/ajustarea deschiderii supapei **						•	•	
Curățarea camerei de combustie **	La fiecare 200 de ore							
Inspecția ajustării carburatorului **								•
Înlocuirea capacului rezervorului								•

Elemente marcate:

*Vedeți instrucțiunile

**Aceste operațiuni trebuie efectuate într-un service autorizat

***Prima schimbare a uleiului de motor după 5 ore de funcționare, la funcționare cu încărcătură mare, urmează schimbul la 25 de ore de funcționare

ÎNȚREȚINEREA PRODUSULUI

- Păstrați toate piulițele, bolțurile și șuruburile strânse pentru a vă asigura că echipamentul este în stare sigură de funcționare.
- Pentru a reduce riscul de incendiu, păstrați zona de depozitare a motorului, amortizorului și benzinei fără murdărie sau ulei.
- Verificați periodic funcționalitatea măturătoarei, containerul de colectare și scutului de zăpadă. Din motive de siguranță, înlocuiți orice componentă uzată și deteriorată.

LUBRIFIERE

Atenție! Deconectați bujia înainte de întreținere.

Toate piesele rotative trebuie lubrificate cel puțin la fiecare 25 de ore sau o dată pe sezon cu ulei de mașină ușor.

Important! Evitați să vărsați ulei pe roata de fricțiune din cauciuc și pe discul de ambreiaj din aluminiu.

ROȚILE

Cel puțin o dată pe sezon, scoateți ambele roți. Curățați și acoperiți osiile cu vaselină de mașină rezistentă la apă înainte de a reinstala roțile.

CONTROLUL DIRECȚIONAL AL JGHEABULUI

O dată pe sezon, maneta trebuie unsă cu vaselină de mașină rezistentă la apă.

ARBORELE SFREDELULUI

Cel puțin o dată pe sezon, scoateți știfturile de tăiere (imag. 31A) de pe arborele sfredelului. Pulverizați lubrifiant în interiorul arborelui, în jurul distanțierelor. Ungeți de asemenea rulmenții flanșei ce se găsesc pe ambele piese ale arborelui.

CUTIA DE VITEZE

Cutia de viteze a sfredelului a fost umplută cu vaselină și sigilată din fabrică. Pentru a adăuga sau a înlocui lubrifiantii apălați la un service autorizat.

CURĂȚARE

Atenție! Nu spălați motorul cu furtunul. Apa poate deteriora motorul sau pot contamina sistemul de combustibil.

- După fiecare utilizare, curățați cu atenție produsul.
- Produsul trebuie poziționat pe o suprafață netedă.
- Îndepărtați sedimentele depuse.
- Curățați jgheabul imediat după ce terminați lucrul. Apoi lăsați produsul să se usuce. Apoi ștergeți tot produsul și ați toată murdăria.
- Măturătorul, în special peria de măturare, trebuie curățat după fiecare utilizare
- Ștergeți suprafața produsului și carcasa motorului cu o cârpă uscată.

Nu folosiți niciodată detergenți sau solvenți agresivi pentru curățare.

DEZASAMBLAREA/ASAMBLAREA/SCHIMBAREA PERIILOR DE MĂTURARE

1. Dezasamblați discul extern de transport (imag. 32A)
2. Peria și segmentele distanțierului pot fi acum scoase individual.

STRÂNGEREA ȘURUBURILOR FREZEI DE ZĂPADĂ

Spirala este prinsă de arborele motor cu șuruburi de forfecare (imag. 31A). Aceste șuruburi se pot rupe când se forțează spirala din cauza pietrelor ascuțite, țevi de metal sau alte obiecte similare. Freza de zăpadă este protejată prin prezenta de daune serioase. Aceste șuruburi trebuie înlocuite numai cu șuruburi de schimb originale. Îndepărtați șuruburile tăiate, curățați piesele conecatoare și ungeți-le cu vaselină. Folosiți piese noi și piulițe originale pentru înlocuirea celor deteriorate.

Atenție! Nu înlocuiți NICIODATĂ știfturile de tăiere ale sfredelului cu altele decât piese autorizate. Știfturi de tăiere de înlocuire. Orice daună la cutia de viteze a sfredelului sau a altor componente ca urmare a faptului ca nu faceți asta, nu va fi acoperită de garanție.

Atenție! Opriti întotdeauna motorul frezei de zăpadă și mutați întrerupătorul la poziția OFF, scoateți cheia din contact înainte de a înlocui știfturile de tăiere.

ÎNLOCUIREA SABOȚILOR DE ALUNECARE

Imag. 19

- Deșurubați piulițele și șaibele.
- Înlocuiți saboții de alunecare de pe ambele piese ale cilindrului de colectare.
- Asamblați noii saboți și ajustați-i la înălțimea dorită.

VERIFICAREA CABLULUI DE CONTROL AL CUPLAJULUI

Apăsați înainte maneta de cuplaj. Cablul se va slăbi ușor. Când maneta este eliberată cablul nu trebuie să fie nici slăbit, nici în tensiune. Dacă găsiți un joc, este nevoie să ajustați și să tensionați cablul. Când cablul este corect tensionat maneta trebuie să atingă mânerul când este apăsat. În caz contrar e necesar să ajustați cablul.

Pericol! Risc de accidentare! Risc de explozie! Nu depășiți niciodată presiunea maximă a pneurilor de 2 bari!

ÎNTREȚINEREA MOTORULUI

MĂSURI DE PRECAUȚIE PENTRU SIGURANȚĂ

- Asigurați-vă că motorul este oprit înainte de a începe orice operațiune de întreținere sau reparație. Aceasta va elimina mai multe pericole potențiale
 - Intoxicare cu monoxid de carbon de la evacuarea motorului
 - Asigurați-vă cu există aerisire potrivită când folosiți motorul
 - Arsuri cauzate de piesele încinse. Lăsați motorul și sistemul de evacuare să se răcească înainte de a le atinge
 - Răni cauzate de piesele în mișcare. Nu folosiți motorul decât dacă sunteți instruit pentru asta.
- Citiți instrucțiunile înainte de a porni motorul
- Pentru a reduce riscul de incendiu sau explozie, aveți grijă când lucrați în apropierea benzinei, folosiți numai un solvent neinflamabil, nu benzină, pentru a curăța componentele. Țineți departe de componentele ce au legătură cu combustibilul țigările, scânteile și flăcările.

- Țineți minte că un service autorizat are mai multe cunoștințe despre motor și este complet echipat pentru a-l întreține și a-l repara. Pentru a asigura calitatea maximă și fiabilitatea, folosiți numai piese noi, originale pentru reparații sau înlocuire.

FILTRUL DE AER

Un filtru de aer murdar va limita fluxul de aer spre carburator și va cauza performanța slabă a motorului. Curățați filtrul de aer de fiecare dată când motorul este acționat.

Atenție! Acționarea motorului fără filtru de aer, sau cu un filtru de aer deteriorat, va permite murdăriei să intre în motor, cauzând uzarea rapidă a motorului. Acest tip de deteriorare nu este acoperită de garanție.

CURĂȚAREA FILTRULUI DE AER

1. Deșurubați piulițele-fluture (imag. 33A)
2. Scoateți carcasa
3. Spălați filtrul (imag. 33A) în apă cu săpun. Nu folosiți benzină!
4. Uscați elementul filtrului
5. Puneți câteva picături de ulei de motor pe filtrul de spumă și strângeți bine pentru a distribui uniform uleiul și pentru a înlătura excesul de ulei
6. Reinstalați filtrul.

Notă: Înlocuiți filtrul dacă este uzat rupt, deteriorat sau nu mai poate fi curățat.

BUJIA

Pentru cele mai bune rezultate, înlocuiți bujia la fiecare 100 de ore de utilizare.. Folosiți numai o bujie recomandată, care are intervalul termic corect pentru folosirea motorului la temperaturi normale. Pentru a găsi tipurile recomandate de bujii, contactați un service autorizat.

NOTĂ: O bujie incorectă poate cauza defecțiuni motorului.

Pentru performanțe bune, bujia trebuie să fie calibrată corespunzător și fără depuneri.

1. Deconectați capacul (imag. 35A) de pe bujie și îndepărtați murdăria din zona bujiei
2. Folosiți cheia de bujie potrivită pentru a scoate bujia (imag. 35B)
3. Verificați bujia. Înlocuiți-o dacă este deteriorată, rău înfundată, dacă șaiba de sigilare este în stare proastă sau dacă electrodul este uzat.
4. Măsurați decalajul electrozilor cu un manometru corespunzător. Distanța corespunzătoare între aceștia este de 0,70-0,80 mm (imag. 35A). Dacă trebuie făcute ajustări, corectați decalajul prin îndoirea cu atenție a electrozilor laterali.
5. Instalați cu atenție bujia, manual, pentru a evita înfiletarea transversală
6. După ce bujia este setată, strângeți cu o cheie de bujie potrivită pentru a comprima șaiba.
7. Când instalați o bujie nouă, strângeți cu încă o jumătate de rotire după ce bujia este setată pentru a comprima șaiba.

8. Când reinstalați bujia originală, strângeți cu încă $1/8 - 1/4$ rotire după ce bujia este setată pentru a comprima șaiba.

Notă: O bujie slăbită se poate încinge foarte tare și poate deteriora motorul. Strângerea prea tare a bujiei poate deteriora firele din chiulasă.

9. Atașați capacul bujiei.

SCHIMBAREA ULEIULUI

Scurgeți uleiul când motorul este cald. **Atenție: nu scoateți uleiul în timp ce motorul funcționează!** Uleiul cald se scurge mai repede și complet.

1. Deconectați firul bujiei și țineți-l departe de bujie.
2. Puneți un recipient corespunzător lângă motor pentru a strânge uleiul folosit
3. Scoateți capacul orificiului de umplere cu ulei/ tija de nivel. (fig. 18A)
4. Scoateți șurubul de scurgere (imag. 18B) și scurgeți uleiul în recipient prin înclinarea ușoară a motorului spre capacul orificiului de umplere cu ulei/ tija de nivel.

Vă rugăm să debarasați uleiul de motor uzat într-un mod care este compatibil cu mediul înconjurător. Vă sugerăm să duceți uleiul uzat într-un recipient etanș la centrul local de reciclare sau stația de service pentru regenerare. Nu-l aruncați la gunoi sau nu îl turnați-l pe sol sau într-un canal de scurgere.

5. Reinstalați șurubul de scurgere. Cu motorul în poziție dreaptă, umpleți cu ulei recomandat până la limita superioară de pe tija de nivel.

Atenție! Utilizarea motorului cu un nivel scăzut de ulei poate cauza daune motorului.

6. Reinstalați capacul orificiului de umplere cu ulei/ tija de nivel.

AJUSTĂRI ALE MOTORULUI

NOTĂ: Nu schimbați în niciun fel turația nominală a motorului (partea carburatorului sau partea regulatorului)

Motorul dvs. a fost ajustat în fabrică și nerespectarea vitezei omologate a motorului poate fi periculoasă pentru siguranța dvs. sau a altora. Dacă setările motorului sunt schimbate în orice fel, garanția va fi anulată.

TRANSPORT

Pentru manipularea produsului urmați următorii pași: Porniți motorul, prindeți mânerul de auto-acționare și conduceți produsul până la locul dorit. Puteți manevra produsul și fără auto-acționare. Dați drumul manetei de control și lăsați la ralanti. Împingeți produsul până la locul dorit.

Înainte de a transporta produsul cu un vehicul de transport, opriți motorul și așteptați până se răcește. Deconectați conectorul bujiei. Transportați freza de zăpadă în poziție orizontală. Produsul trebuie să fie securizat de vehicul cu curelele de prindere. Verificați întotdeauna detaliile importante din manual dacă produsul trebuie depozitat pentru o perioadă lungă de timp.

DEPOZITARE

Pentru de depozitarea care depășește 14 zile, adăugați stabilizator de combustibil pentru a mări durata de viață a combustibilului.

- Dacă produsul nu va fi folosit 30 de zile sau mai mult, sau dacă este finalul sezonului, echipamentul trebuie depozitat corespunzător. Urmați instrucțiunile de depozitare de mai jos pentru a asigura performanța produsului pentru mai mulți ani.
- Depozitați produsul într-un loc uscat, curat și ferit de îngheț, departe de accesul persoanelor neautorizate.
- Acoperiți produsul cu o carcasă de protecție corespunzătoare care nu reține umezeala. Nu folosiți folii de plastic ca învelitoare împotriva prafului. O carcasă neporoasă va reține umezeala în jurul produsului, dezvoltând rugina și coroziunea
- Dacă depozitați într-un loc neaerisit, asigurați produsul împotriva ruginii utilizând ulei ușor sau silicon pentru a acoperi produsul. Ungeți cu ulei sau silicon în special piesele rotative, cablurile, rulmenții și nervurile.
- Curățați exteriorul produsului și al motorului.
- Păstrați produsul într-o stare bună, dacă este necesar schimbați etichetele de avertizare și instrucțiuni de pe produs.
- Nu transportați măturătorul, opriți-l și depozitați-l când este înclinat înainte, în spate sau în lateral
- Nu depozitați măturătorul în încăperi umede, în încăperi unde este depozitat fertilizator, în grajduri sau în apropierea lor. Înclinarea ar putea face ca uleiul de motor să ajungă în spațiul de combustie, care ar putea duce la probleme la pornire și carbonizarea uleiului – risc de formare a corozionilor.

DEPOZITAREA COMBUSTIBILULUI

- Depozitați benzina în recipiente speciale, altfel există risc de contaminare a combustibilului.
- Dacă folosiți benzină contaminată există risc de funcționare neregulată a motorului sau daune.
- Depozitați cantitatea minimă de combustibil pe care o puteți utiliza până la 14 zile. Nu folosiți combustibil mai vechi de 14 zile.

DEPOZITAREA MOTORULUI

- Motoarele depozitate pentru mai mult de 30 de zile au nevoie de o atenție specială.
- Este necesar să preveniți acumularea de sedimente rășinoase în sistemul de combustibil, respectiv în piesele principale ale carburatorului.
- Dacă rezervorul conține combustibil oxidat sau reformulat (benzină cu adaos de alcool sau eter) lăsați motorul să funcționeze până când tot combustibilul este consumat.
- Înlocuiți uleiul de motor.
- Deșurubați bujia și turnați în cilindru cca. 15 ml de ulei de motor. Strângeți bujia și întoarceți ușor motorul pentru ca uleiul să fie distribuit uniform pe piston și cilindru
- Înlăturați murdăria din motor
- Pentru protecția motorului, folosiți stabilizator de combustibil, disponibil în benzinării.

Atenție! Nu depozitați niciodată benzina în apropierea cuptoarelor, a sobelor, a încălzitoarelor de apă cu bec de control, respectiv în vecinătatea dispozitivelor care pot produce scânteii

- Dacă combustibilul este lăsat în produs pentru mai mult de 30 de zile, poate cauza oprirea sistemului de alimentare.

DEPANARE

Problemele pe care pe întâmpinați în timpul utilizării produsului au în mare parte cauze simple care pot fi rezolvate de dvs. Dacă aveți îndoieli sau dacă reparația este mai complicată sau întâlniți o defecțiune care nu este descrisă aici, contactați un service autorizat. Toate reparațiile trebuie făcute într-un service autorizat, care folosește piese de schimb originale.

Notă: Problemele tehnice care necesită o intervenție specializată trebuie rezolvate într-un service autorizat. Intervențiile necorespunzătoare pot cauza daune. Dacă nu reușiți să rezolvați problemele cu instrucțiunile descrise mai jos, contactați un centru de service autorizat.

MOTOR		
Problemă	Cauză posibilă	Măsură corectivă
Motorul nu pornește	Comutatorul nu este în poziția "I" (ON)	Setați comutatorul pe poziția "I"
	Capacul combustibilului este închis	Deschideți capacul combustibilului
	Poziție incorectă a manetei de șoc	Motor rece – puneți maneta în poziția ȘOC Motor cald – puneți maneta în poziția RUN
	Ștecherul nu este montat	Montați ștecherul
	Bujie murdară sau defectă	Curățați sau înlocuiți bujia
	Distanța incorectă a electrozilor bujiei	Setați electrozii la distanța 0.7-0.8mm
	Rezervor gol	Adăugați combustibil
	Combustibil învechit	Înlocuiți combustibilul vechi un unul nou
Motorul se oprește după ce a fost pornit	Filtru de aer murdar	Curățați filtrul de aer
	Distanță prea mare a electrozilor bujiei	Setați electrozii la distanța 0.7-0.8mm
	Bujie murdară sau defectă	Curățați sau înlocuiți bujia
Defecțiune a motorului	Ștecherul sau cablul este liber	Fixați ștecherul ferm pe bujie. Fixați cablul bujiei
	Filtru de combustibil este murdar	Curățați filtru de combustibil
	Orificiul de aer din capacul rezervorului este blocat	Schimbați capacul rezervorului
	Filtru de aer murdar	Curățați filtrul de aer
	Combustibil învechit	Înlocuiți combustibilul vechi un unul nou
Motorul dă rateuri la rotații	Distanță prea mică a electrozilor bujiei	Setați electrozii la distanța 0.7-

prea mari Motorul are puterea de ieșire prea scăzută		0.8mm
	Filtru de aer murdar	Curățați filtrul de aer
	Peria de măturare este blocată de obiecte străine	Scoateți obiectele străine din perie
Motorul se încălzește prea tare	Sistemul de răcire a aerului este blocat	Curățați gurile de aerisire și nervurile de răcire
	Prea puțin ulei de motor	Adăugați ulei de motor
	Filtru de aer murdar	Curățați filtrul de aer

MĂTURĂTOR		
Problemă	Cauză posibilă	Măsură corectivă
Peria de măturare nu funcționează	Peria de măturare este blocată de obiecte străine	Scoateți obiectele străine și verificați dacă peria nu este deteriorată
	Cablul este setat prea liber	Setați cablul
Adâncimea de măturare prea mică	Setarea periei este prea mică	Setați peria
	Peria este uzată	Înlocuiți peria

FREZĂ DE ZĂPADĂ		
Problemă	Cauză posibilă	Măsură corectivă
Sfredelul nu se rotește	Blocat cu obiecte străine	Curățați
	Știft de forfecare rupt	Înlocuiți știftul rupt
	Cureaua de transmisie a sfredelului alunecă	Ajustați cureaua și ajustați coarda de control
	Cureaua de transmisie a sfredelului este ruptă	Înlocuiți cureaua
Sfredelul nu se oprește când maneta este eliberată	Cureaua de transmisie a sfredelului este incorect poziționată	Ajustați cureaua
	Ghidul de acționare a sfredelului este incorect poziționat	Ajustați ghidajul
Freza virează într-o parte	Presiunea pneurilor nu este egală	Ajustați presiunea pneurilor
	Pneuri inegale	Egalizați pneurile
	Lama de răzuire sau saboții nu sunt ajustați egal	Ajustați lama și saboții
Evacuare neadecvată sau neexistentă	Unitatea de evacuare a zăpezii este blocată	Curățați unitatea de evacuare a zăpezii cu un obiect solid
	Șurubul sfredelului nu se rotește	Ajustați cablul de ambreiaj liber
	Șuruburile de forfecare sunt deteriorate	Înlocuiți șuruburile de forfecare

Atenție! Defecțiunile care nu pot fi reparate cu ajutorul acestui tabel pot fi rezolvate într-un service autorizat.

SERVICE ȘI PIESE DE SCHIMB

- Asigurați-vă ca produsul pe benzină este deservit de un personal de reparații calificat, utilizând numai piese de schimb identice. Acest lucru va asigura menținerea siguranței produsului de benzină.
- Dacă aveți nevoie de sfaturi tehnice, reparații, piese de schimb originale, contactați cel mai apropiat service autorizat WERCO. Pentru informații cu privire la locații de service, accesați **www.hecht.cz**
- Atunci când comandați piese de schimb, vă rugăm să menționați numărul piesei; acesta poate fi găsit la **www.hecht.cz**

DEBARASARE

- Debarasați produsul, accesoriile și ambalajul în conformitate cu cerințele de protecție a mediului în centru de reciclare colector.
- Acest produs nu aparține deșeurilor menajere. Protejați mediul și debarasați acest produs la punctele de colectare desemnate, unde vor fi primite gratuit. Pentru mai multe informații vă rugăm să contactați autoritățile locale sau cel mai apropiat punct de colectare. Depozitarea necorespunzătoare poate fi pedepsită în conformitate cu reglementările naționale.
- Benzina și uleiul sunt deșeuri periculoase. Debarasați-le în mod corespunzător, acestea nu aparțin deșeurilor menajere. Pentru informații în legătură cu debarasarea uleiului și combustibilului, contactați autoritățile locale, centrul de service sau distribuitorul.

GARANȚIA PRODUSULUI

- Perioada noastră de garanție pentru acest produs este de 24 luni.
- Pentru uz corporativ, comercial, urban și altele decât utilizarea privată, perioada de garanție este scurtată la 12 luni, în funcție prevederile legale
- Toate produsele sunt proiectate pentru uz casnic, dacă nu există o altă informație în manualul de instrucțiuni sau descrierea de funcționare. Atunci când se utilizează în caz contrar sau în contradicție cu manualul de instrucțiuni, cererea nu este recunoscută ca fiind legitimă.
- Alegerea unui produs necorespunzător și faptul că produsul nu îndeplinește cerințele dumneavoastră, nu poate fi un motiv pentru plângere.
- Cumpărătorul are dreptul de a solicita vânzătorului să verifice funcționalitatea produsului și să se familiarizeze cu funcționarea sa.
- O condiție prealabilă primirii cererilor de garanție este că orientările pentru funcționare, service, curățenie, depozitare și întreținere au fost urmate.
- Deteriorările cauzate de uzura fizică și rupere, supraîncărcare, utilizarea incorectă sau intervenții neautorizate, sunt excluse de la garanție.
- Garanția nu acoperă uzura cauzată de utilizarea obișnuită și componente denumite consumabile comune (de exemplu: tarifele de service, filtre, lame, cureaua trapezoidală și curelele dințate, lanțuri, piese de carbon, garnituri, bujii).
- Sunt excluse de la garanție uzura cauzată de utilizarea obișnuită a produsului sau a părților produsului (ex. baterie descărcată sau capacitate redusă a bateriei după o perioadă de folosință de 6luni) și alte părți afectate de uzura naturală
- Pentru piesele vândute la un preț mai mic, garanția nu acoperă defectele pentru care a fost negociat prețul mai mic.

- Daunele cauzate de defecte ale materialelor sau de o eroare a producătorului vor fi remediate gratuit printr-o livrare - înlocuire sau reparație. Se consideră că mașina revine în centrul nostru de service în întregime și cu dovada cumpărării.
- Instrumentele de curățare, întreținere, inspecție și de aliniere nu fac parte din actul de garanție și sunt servicii plătite.
- Reparațiile care nu fac obiectul garanției, se pot face în centrul nostru de service, contra cost. Centrul nostru de service va fi bucuros să vă elaboreze un buget al costurilor.
- Vom lua în considerare numai dispozitivele care au fost livrate curate, complete, cu condiția ca acestea să fie ambalate corespunzător și să se facă plata. Dispozitivele trimise ca bunuri neplătite, ca bunuri voluminoase, cu transport special, nu vor fi acceptate.
- În caz de cerere de garanție justificată, vă rugăm să contactați centrul nostru de service. Acolo veți primi informații suplimentare cu privire la prelucrarea cererilor.
- Informații despre locațiile de servicii se găsesc la www.hecht.cz
- Vă debarasăm gratuit vechile dumneavoastră produse.

GARANȚIA MOTORULUI

UZURĂ NORMALĂ:

Ca dispozitive mecanice, motoarele necesită un service periodic și înlocuirea cu piese de schimb, pentru a funcționa corespunzător. Garanția nu se aplică în cazul acestor reparații, atunci când durata de viață a unei piese a motorului a fost epuizată printr-o funcționare normală.

ÎNȚREȚINERE NECORESPUNZĂTOARE:

Durata de viață a motorului depinde de condițiile în care a fost folosit și de îngrijirea care i-a fost acordată. Garanția nu acoperă deteriorarea cauzată de praf, reziduuri, nisip sau alte materiale abrazive care au pătruns la motor, ca rezultat al unei întrețineri necorespunzătoare. Această garanție se referă numai la defecte de materiale și de producție. Prin urmare, nu solicitați rambursarea sau înlocuirea unui produs la care motorul poate fi montat. Garanția nu include nici reparații cauzate de:

- Folosirea altor piese de schimb decât cele originale.
- Elemente de control sau dispozitive care cauzează o pornire dificilă, o reducere a puterii generate și scăderea duratei de viață (contactați producătorul).
- Carburatoare destrânse, conducte de combustibil înfundate, supape blocate sau alte defecte cauzate de utilizarea unui combustibil contaminat sau vechi. Utilizați doar benzină fără plumb proaspătă și stabilizator de combustibil.
- Piese care sunt tocite sau fisurate din cauza funcționării motorului cu un nivel de ulei insuficient, folosind ulei murdar sau cu specificații necorespunzătoare. Folosiți doar un ulei recomandat de producător.
- Repararea sau reglarea pieselor montate sau un ansamblu, de exemplu, angrenaj cu roți dințate, telecomenzi și altele asemănătoare, care nu sunt originale.
- Deteriorarea sau uzura pieselor, din cauza particulelor de praf care au pătruns în motor în urma unor operațiuni de întreținere necorespunzătoare sau asamblarea filtrului de aer, ori utilizarea unui sistem de curățare sau aspirator neoriginal.
- Piese care au fost deteriorate din cauza supraîncălzirii sau supraîncălzirii motorului, din cauza înfundării sau blocării nervurilor de răcire sau a spațiului volantului cu iarbă, așchii sau reziduuri, sau daune cauzate de funcționarea motorului într-o încăpere.
- Deteriorarea motorului sau a unei piese a acestuia, de la vibrații neobișnuite, cauzate de destrângerea ansamblului motorului, lamele de cosit destrânse sau volante dezechilibrate, o fixare necorespunzătoare a dispozitivului la arborele motorului, supraîncălzirea motorului sau o altă utilizare incorectă.
- Îndoirea sau fisurarea arborelui cotit după ciocnirea cu un obiect rigid sau întinderea excesivă a curelei trapezoidale.
- Motorul sau o piesă a acestuia deteriorat, cum ar fi camera de ardere, supape, garnituri de supape, conducte de supape sau arderea bobinei de pornire, din cauza folosirii unui combustibil necorespunzător - de exemplu gaz lichefiat, gaz naturale benzină necorespunzătoare, etc.

UTILIZAREA ȘI INSTALAREA ACCESORIILOR OPȚIONALE

1 – CUTIE DE COLECTARE 00861 B

Accesoriile pot fi montate numai cu produsul staționat și cu motorul oprit. Folosiți instrumentele adecvate și purtați mănuși când schimbați extensiile și componentele și puneți roțile de sprijin în poziția corespunzătoare și asigurați o bună stabilitate. Asigurați-vă că măturătorul și accesoriile nu se deplasează. (penele de la bază)

INSTALAREA CUTIEI DE COLECTARE

Scoateți componentele cutiei de colectare din pachetul separat și asamblați utilizând șuruburile furnizate. Montați cutia pe pinii de fixare. Dopurile flexibile ar trebui împinse în pinii de fixare, de preferat în orificiul inferior.

2 – SCUT DE ZĂPADĂ 00861 A

Fixați corect scutul de zăpadă! Verificați dacă există blocaje sau tăieturi când rotiți scutul de zăpadă. Purtați încălțăminte antiderapantă. Viteza de funcționare ar trebui ajustată la condițiile existente, întrucât operatorul ar putea fi rănit din cauza energiei cinetice atunci când treceți peste un obstacol.

Accesoriile pot fi montate numai cu măturătorul staționat cu motorul oprit. Folosiți instrumentele adecvate și purtați mănuși când schimbați extensiile și componentele și puneți roțile de sprijin în poziția corespunzătoare și asigurați o bună stabilitate. Asigurați-vă că măturătorul și accesoriile nu se deplasează. (penele de la bază)

INSTALAREA SCUTULUI DE ZĂPADĂ

Instalați două plăci de susținere pe cele două șuruburi de pe cutia de viteze. Montați scutul pe pinii de fixare și strângeți cu șuruburi.

CONFIRMAREA FAMILIARIZĂRII CU UTILIZAREA PRODUSULUI

Numele produsului *	
Model *	
Data cumpărării *	
Nr. de serie al produsului *	
Nr. de serie al motorului *	
Cumpărător (nume, numele companiei), adresă *	
Confirm că am primit produsul complet funcțional împreună cu instrucțiunile și dovada de cumpărare de la un dealer oficial autorizat Werco și accept termenii acestei garanții.	
* A se completa de către vânzător	
Semnătura cumpărătorului/	Ștampila și semnătura/
<p>Service Central/ CENTRÁLNÍ SERVIS / CENTRÁLNÝ SERVIS / SERWIS CENTRALNY WERCO spol. s r.o., U Mototechny 131, 251 62 Tehovec, Tel: +420 323 601 347, Fax: +420 323 661 348, www.werco.cz, servis@werco.cz WERCO SK, spol. s r.o., Letisková 20, 971 01 Prievidza, Tel: +421 46 542 03 20, Fax: +421 46 542 72 07, www.werco.sk, reklamacie@werco.sk WERCO Polska sp. z o.o., ul. Mickiewicza 54, 66-450 Bogdaniec, Tel: 48 957 117 140, Fax: 48 957 117 141, www.wercopolska.pl, info@wercopolska.pl</p>	

DECLARAȚIA DE CONFORMITATE

Noi, producătorul și deținătorul documentelor pentru eliberarea acestei "Declarații de conformitate":
Werco spol. s r.o., Za mlýnem 25/1562, 147 00 Praha 4, Czech Republic, IČO 61461661
Declarăm pe propria răspundere
Produsul
Măturător pe benzină 3 în 1
Denumire comercială și tip
HECHT 8616 SE
Procedura utilizată pentru evaluarea conformității:
În conformitate cu Directiva 2000/14/EC, anexa VI. modificată prin 2005/88/EC
Această declarație a fost emisă pe baza certificatului de
TÜV Rheinland LGA Product GmbH, Germany TÜV Rheinland Co., Ltd., P.R.C. VCA Headquarters, United Kingdom
Această declarație de conformitate este emisă în conformitate cu Directivele UE:
2004/108/EC, 2006/42/EC, 2000/14/EC & 2005/88/EC, 97/68/EC & 2004/26/EC
Bloc motor
G200FS
Număr de validare
e11*97/68SA*2004/26*1286*00
Următoarele norme armonizate sunt utilizate pentru garanție conformității, împreună cu normele și reglementările naționale
EN 13019, ZEK 01.4-08/11.11, ISO 8437, EN ISO 11094, EN 55012, EN 61000-6-1
Nivelul de putere acustică garantat
LWA = 103 dB (A)
Nivelul de putere acustică măsurat
LWA = 101,21 dB (A) K = 1,17 dB (A)
Numărul protocolului de măsurare a zgomotului care să demonstreze respectarea cerințelor Directivei 2000/14/EC:
15060253003
Confirmăm prin prezenta că:
-acest produs, definit de datele menționate, este în conformitate cu cerințele de bază menționate în reglementările guvernamentale și cerințele tehnice și este sigur pentru funcționarea obișnuită, pentru utilizarea determinat de producător
Au fost luate măsuri pentru a asigura conformitatea tuturor produselor introduse pe piață cu documentația tehnică și cerințele reglementărilor tehnice
În Praga, la data de
07.05.2014
Nume
Rudolf Runštuk
Titlu : Director executiv

